

LODES

## Lodes – стандартные инструменты, индивидуальные решения

Компания Lodes проектирует и производит решения для освещения внутренних и наружных интерьеров, начиная с 1950 года. Компания находится в Венеции. Этот бренд сочетает в себе современный дизайн и инновационные технологии, используя материалы высочайшего качества для разработки осветительных систем премиум-класса, ставя на первое место отношения с конечным пользователем. Освещение, удовлетворяющее большинство потребностей и желаний, эффективные и мощные фирменные светодиодные осветительные модули, а также универсальные стандартные источники освещения.

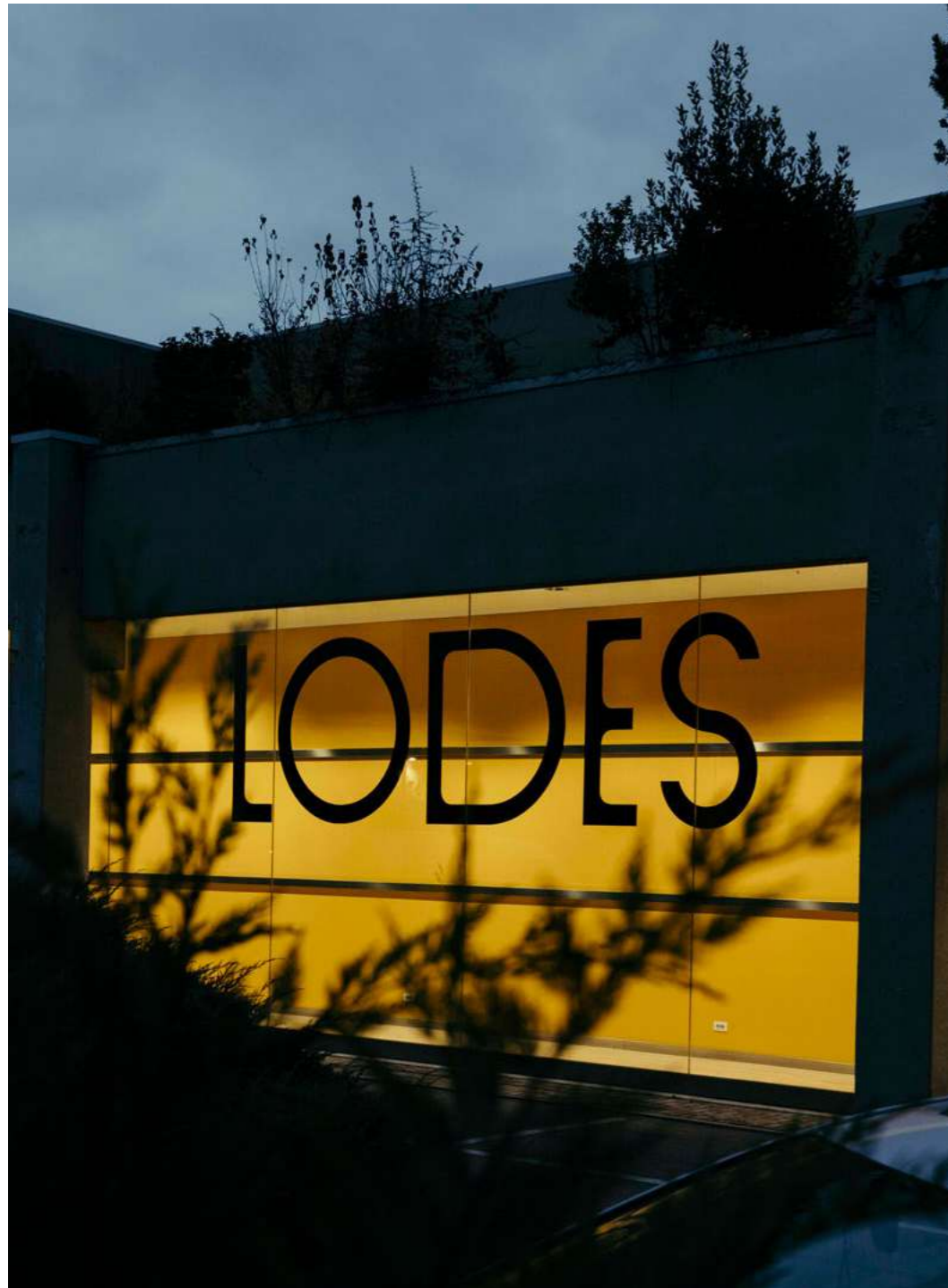

# Для нашей семьи свет является наследием 70 лет.



«На протяжении всех этих десятилетий мы изучали свет, проектировали для света и со светом. Можно сказать, что мы учимся у света, и, я вас уверяю, свет способен многому нас научить. Наше семейное наследие глубоко связано с местом, где мы живем. Это Венеция, сверкающие частички мозаики, отблески лагуны, площади венецианских городков, наполненные торговцами и энергией. В 2020 году мы отмечаем наш 70–летний юбилей, и название Studio Italia Design меняется на Lodes».

Массимильяно Тозетто, генеральный директор



# Идентичность

Узнайте об основных ингредиентах, определяющих нашу компанию и делающих нас уникальными.

## Мастерство

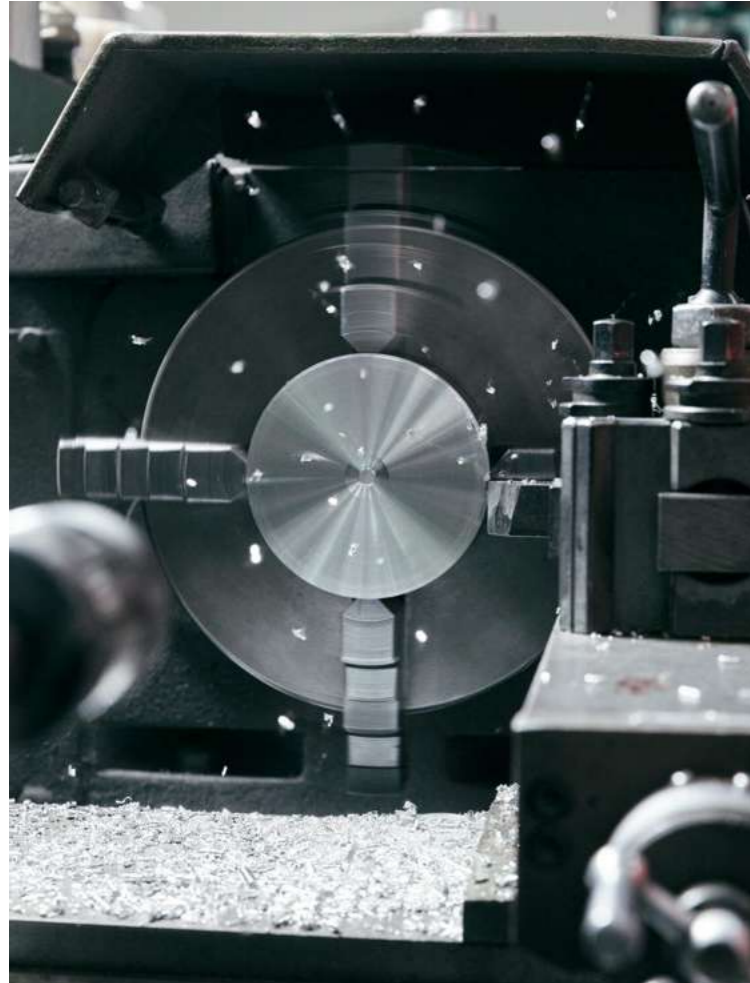

Это умение консолидировать непосредственный опыт, и на протяжении многих лет создавать осветительные системы, отличающиеся особой значимостью.

## Исследований



История нашей компании — это семейный путь непрерывного развития и быстрого обучения. Это путь Исследований, стремление изучать новые идеи и постоянно обновляться.

## Связей



Все, что мы делаем, касается Связей. Это связи с нашими командами и нашими партнерами. Тесная связь между нашей продукцией и людьми, которые ее выбирают. Связь между лампами и окружающей средой, которую они освещают.

## Итальянцы



Мы — итальянцы, поэтому мы глубоко связаны с нашей территорией и нашими культурными корнями.



# Мастерство

Компания Lodes возникла благодаря увлеченности ее основателя, Анджело Тозетто, стеклом. В настоящее время она представляет собой три поколения, прошедшие эволюцию от чистой увлеченности до блестящих осветительных решений.



Ноу-хау стекольного дела

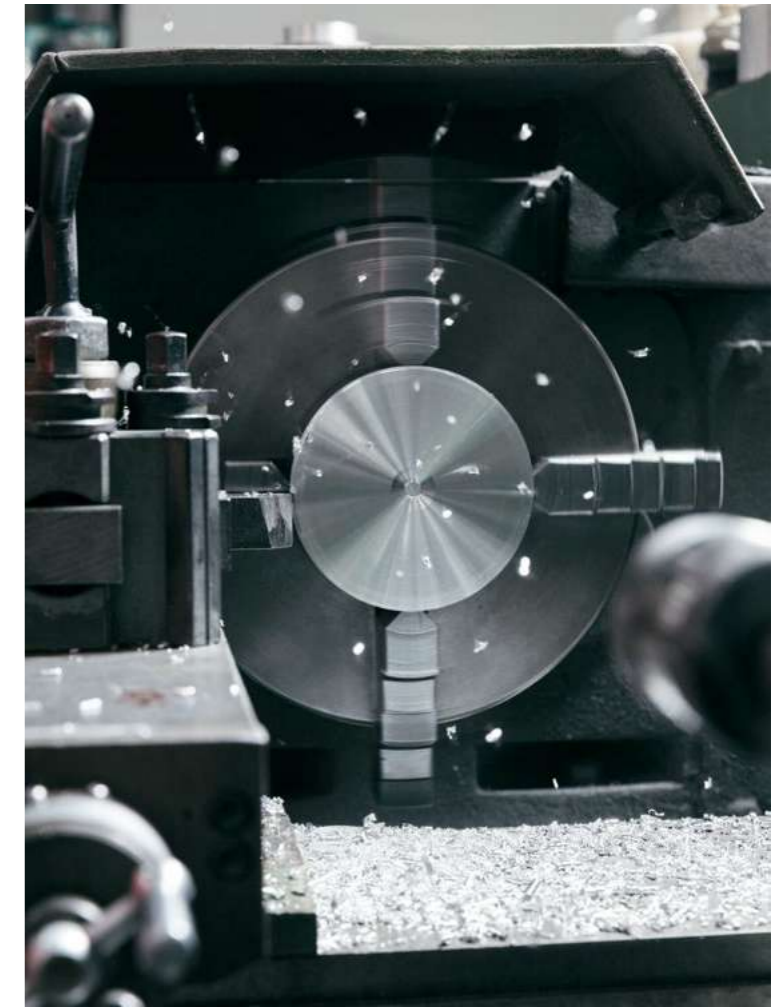

Ноу-хау изготовления металлических изделий

Сегодня Lodes отдает предпочтение долговечным материалам, которые можно модифицировать по желанию, с тем, чтобы они полностью соответствовали конкретным дизайнерским идеям и наилучшим образом подходили для каждого проекта. Стекло и металл воспевают производственное ноу-хау компании и высочайшее качество продукции, полностью соответствующей идее «Сделано в Италии». Мастерство - это ноу-хау, укрепленное многолетним непосредственным опытом работы, позволяющее воплощать в жизнь значимые осветительные решения.

# Мастерство – Глава I

## Ноу-хау стекольного дела











# Blown Glass

Mastery – Chapter I, Blown Glass



# Мастерство – Глава II Ноу-хау изготовления металлических изделий

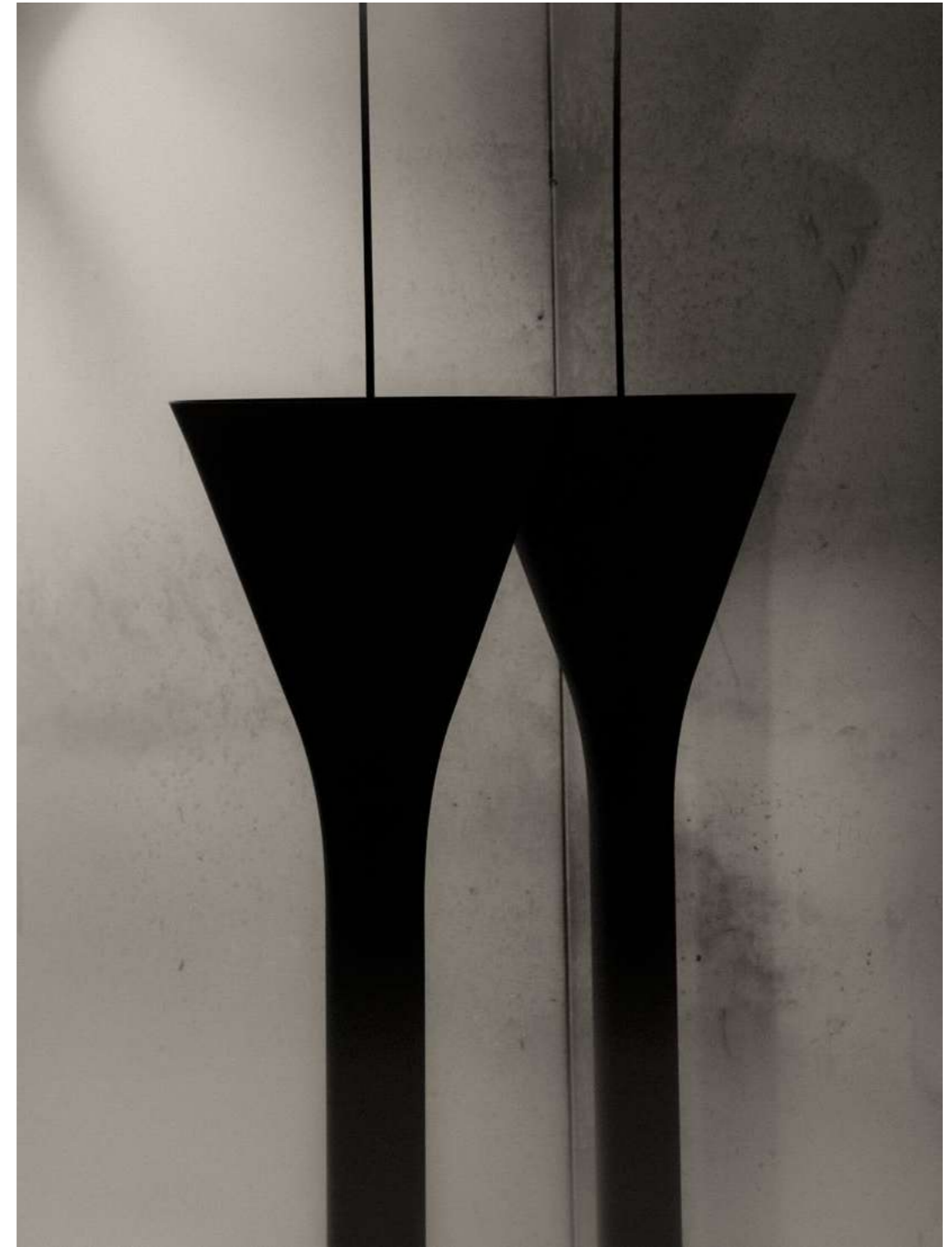







# Metal

Mastery – Chapter II, Metal



# Исследований

История нашей компании — это семейный путь непрерывного развития и быстрого обучения. Это путь Исследований, стремление изучать новые идеи и постоянно обновляться.



Мастерские Lodes- это то место, где технические ноу-хау встречаются с новыми творческими перспективами, где находят свое воплощение творческие идеи дизайнеров, а продуманные эскизы превращаются в новые светильники.

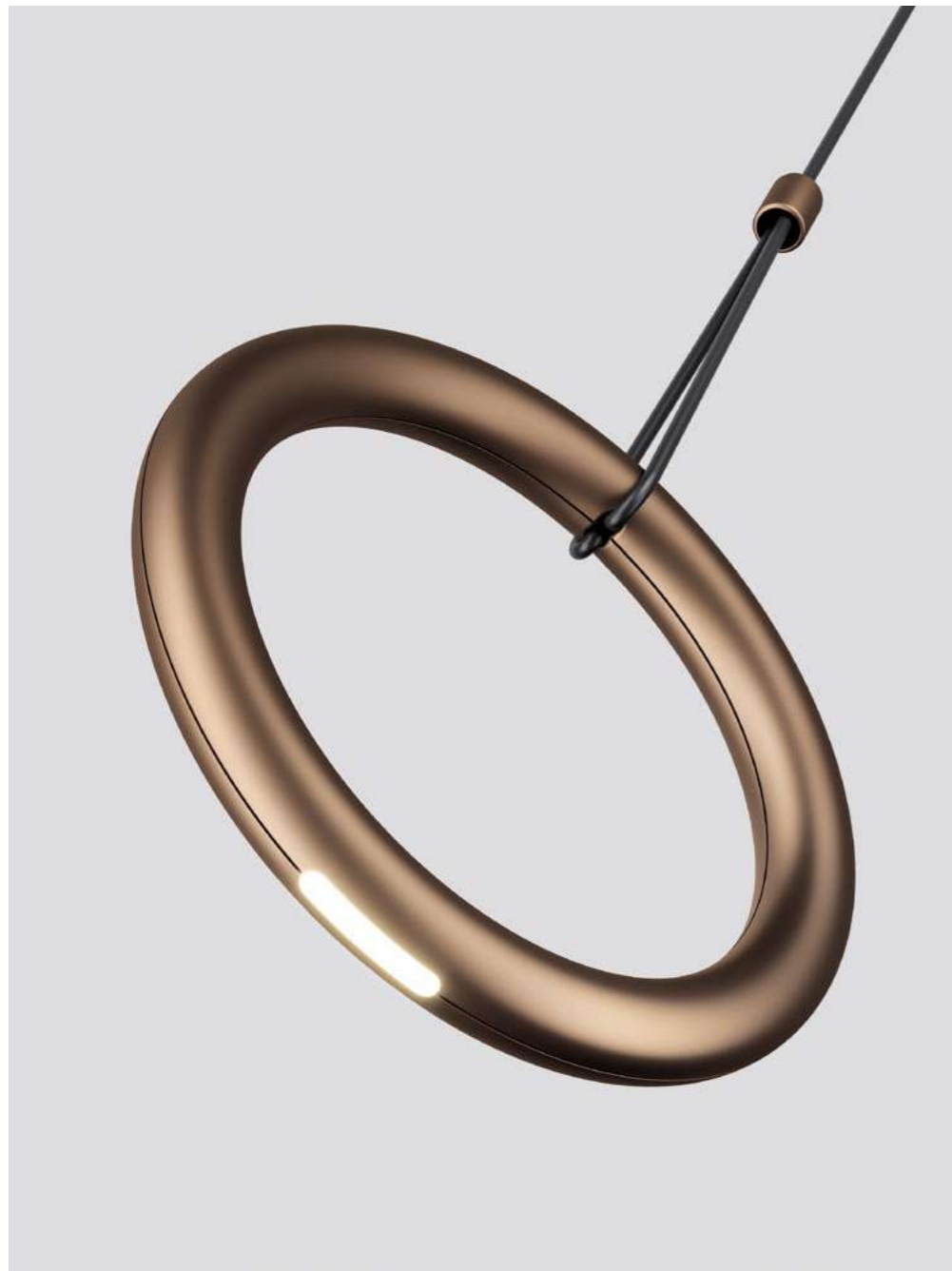

IVY, LED light source.



Croma, turn on and off, dim light intensity and warmth.

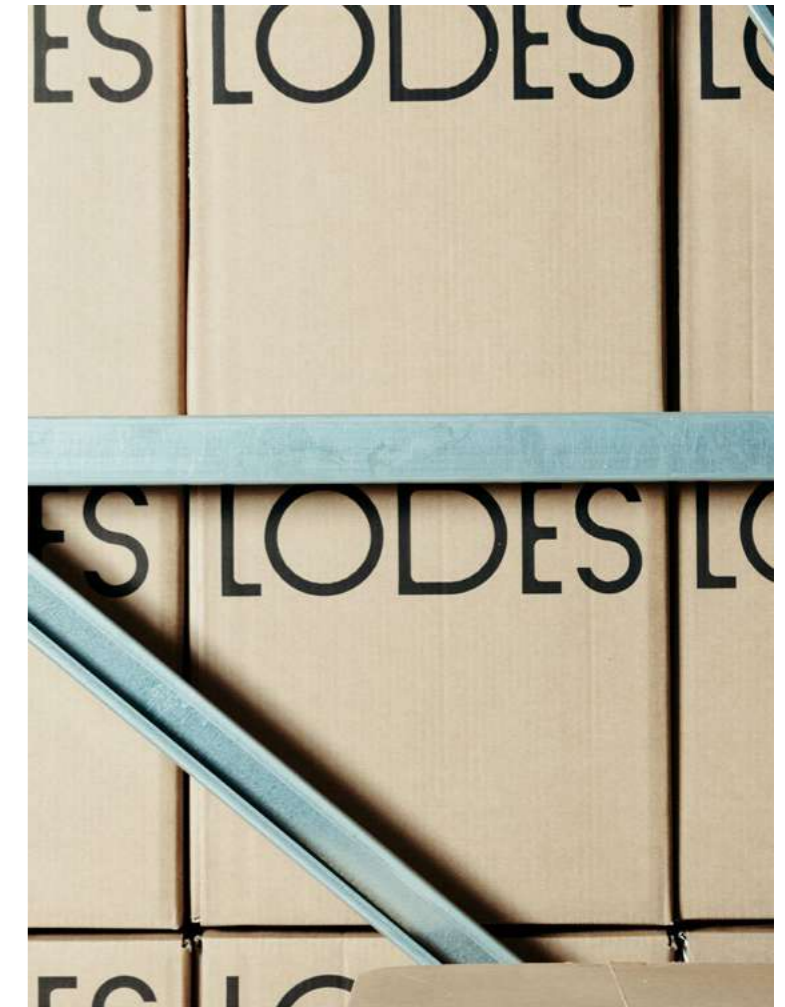





Lodes' workshop is the place where technical know-how meets new creative perspectives.

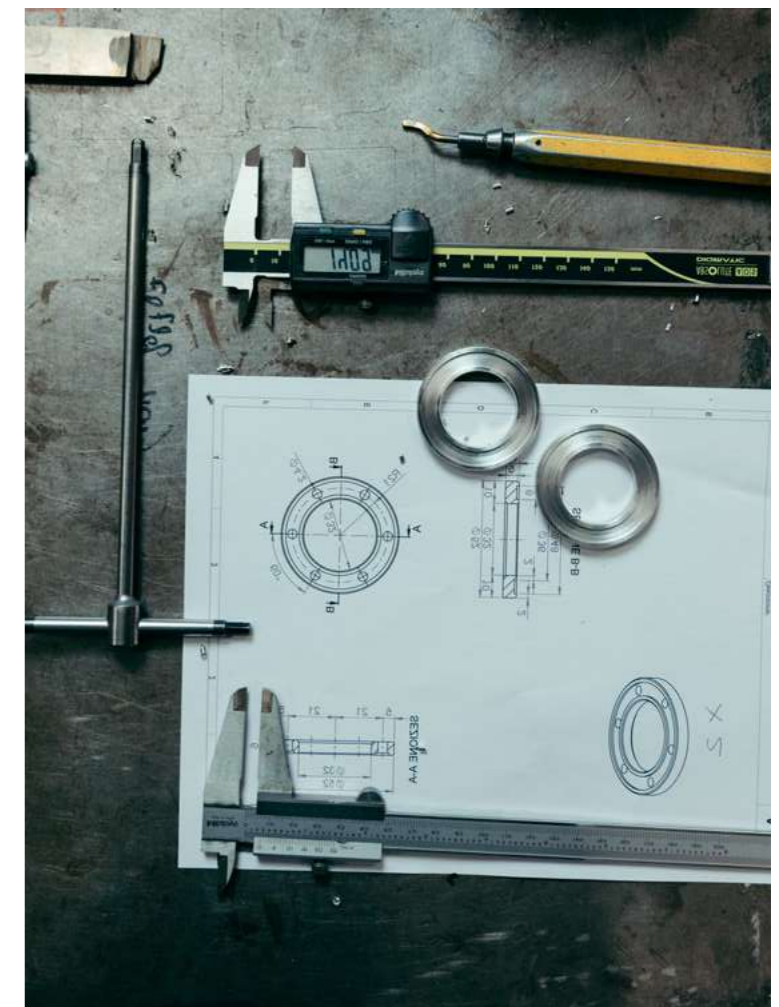
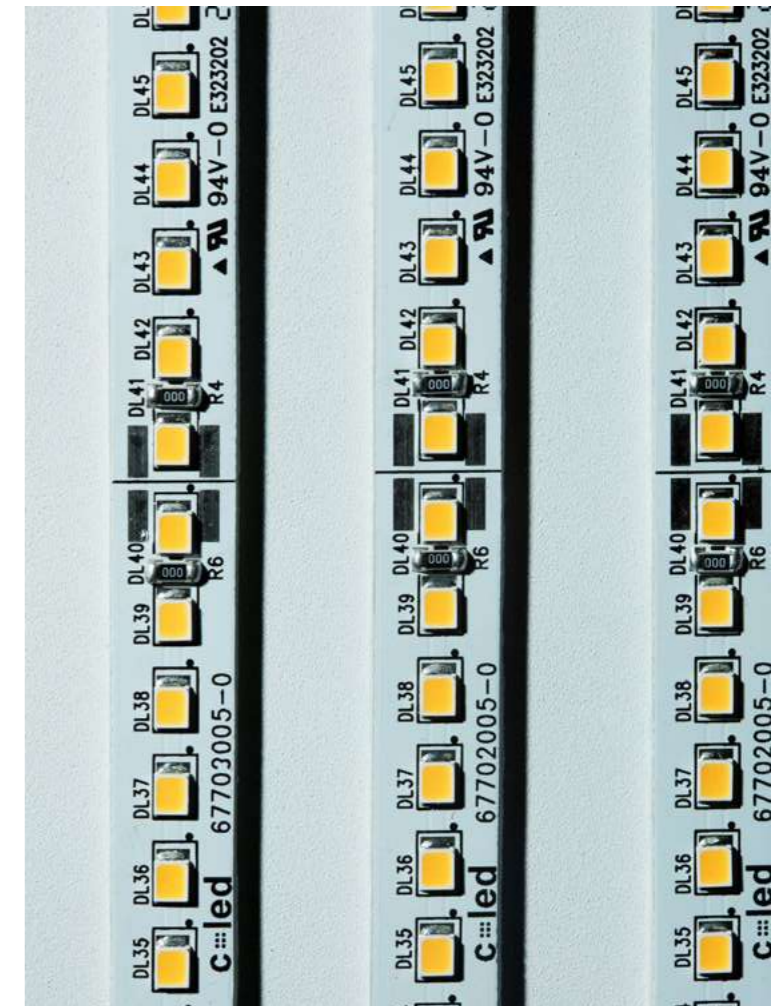

# Связей

Все, что мы делаем, касается Связей.  
Это связи с нашими командами и нашими  
партнерами. Тесная связь между нашей  
продукцией и людьми, которые ее выбирают.  
Связь между лампами и окружающей  
средой, которую они освещают.

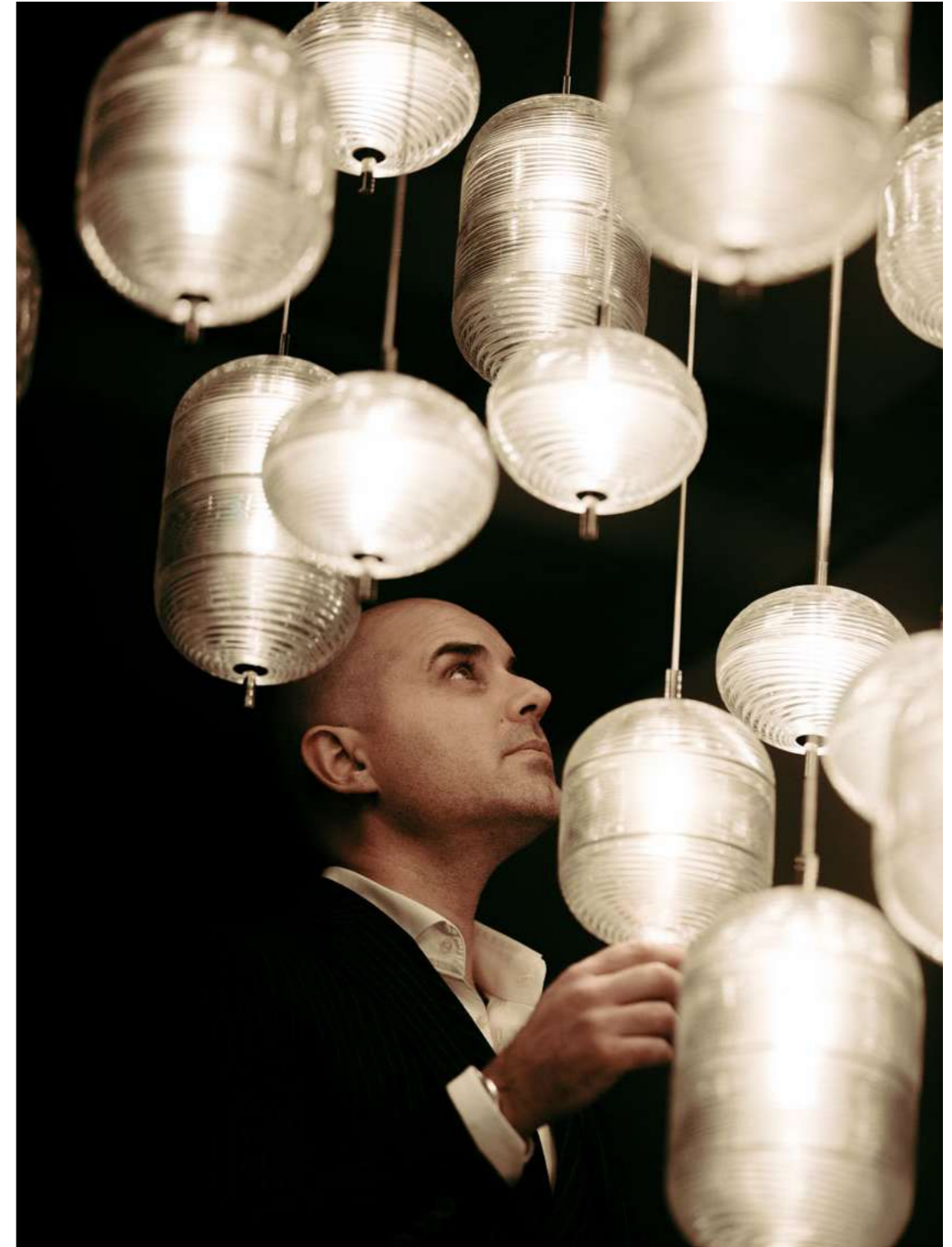





Intimacy between objects to be enjoyed and those who select them.



Interaction between products and their surroundings.



The spirit of partnership and exchange.

# Timeline 1950–2022

1950

Angelo Tosetto, Fabbrica di Lampadari was founded.



Fabbrica di Lampadari – Marcon (Venice)

1997

Andrea Tosetto, one of the three siblings, takes over the company, renames it Studio Italia Design, and transfers the headquarters to Marcon. Andrea embraces a more contemporary language, and transitions to digital design.



Andrea Tosetto

2005

Architect Marco Ferreri is appointed Art Director. Under his guidance, the company engages established designers and brings to market new successful products.



Blow, design by Pio e Tito Toso  
Buona Notte, design by Giulio Iacchetti  
Nuvola, design by Denis Santachiara  
Magnetita, design by Denis Santachiara

2014

The company develops proprietary AC-line voltage LED modules.

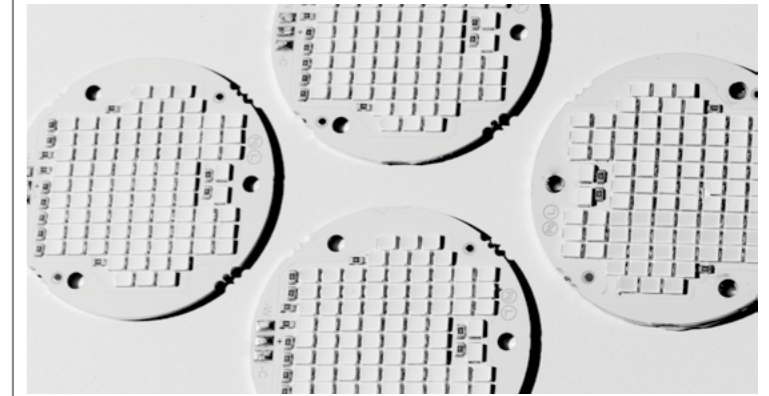

1979

One year after the launch of the first halogen bulb the Ovi lamp was born.



1998

The Mania lamp was launched.



Mania, design by Alberto Gherardi

2011

Karim Rashid starts his collaboration with the company and designs Coppa, Probe and the Vapor floor lamp.

2015

The Kelly suspension lamp by Andrea Tosetto is added to the catalogue.



2013

Massimiliano Tosetto is appointed General Manager of Studio Italia Design.



Massimiliano Tosetto

1985

Angelo's three children take over the company and change its name to Tre-T Lighting.

2004

Massimiliano Tosetto, Andrea's son, joins the company as Export Sales Manager.

2015

Turnover doubles vs the previous year.

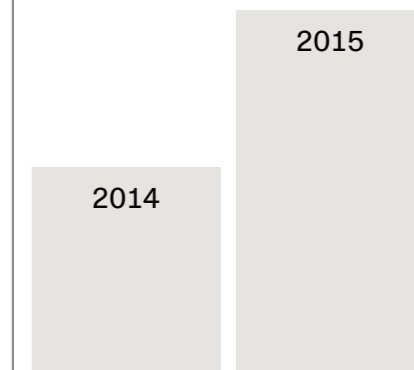



# Timeline 1950–2022

2016, 2017

The Dubai office is established to manage Middle East and Africa.

Business partner Texere Advisor starts acting as Resident Manager for Asian markets.

Turnover increases by 40%.

2019

Flagship store openings in Doha, Qatar and Paris, France.

2019/2021

The partnership with designer Luca Nichetto resulted in products such as Jefferson and Croma.



Luca Nichetto

2020

Studio Italia Design becomes Lodes.

LODES

2020, 2021

Easy Peasy and Cima, two new Lodes collections debut in the spirit of the relationship between light and space.



Easy Peasy, design by Luca Nichetto, 2020  
Cima, design by Marco Dessì, 2021

2021

The Diesel Living with Lodes line makes its debut to mark the global exclusive collaboration between Diesel and Lodes.



2022

Lodes is proud to announce its first collaboration with international architecture and design studio, Snøhetta. The partnership sees the launch of a new lighting collection entitled Volum, an exclusive series of glass lamps that is poetically simple yet complex in its technically driven solution.



Volum, design by Snøhetta

2022

Lodes presents Flar and IVY, two new collections that tell of the relationship between light, space and people.



IVY I and V, design by Vittorio Massimo  
Flar, design by Patrick Norguet

2022

Lodes lands in Milan. The first Lodes' space in the world.



# Team

## Facts & Figures



# Numbers

**>19,6M€**  
2021 Turnover

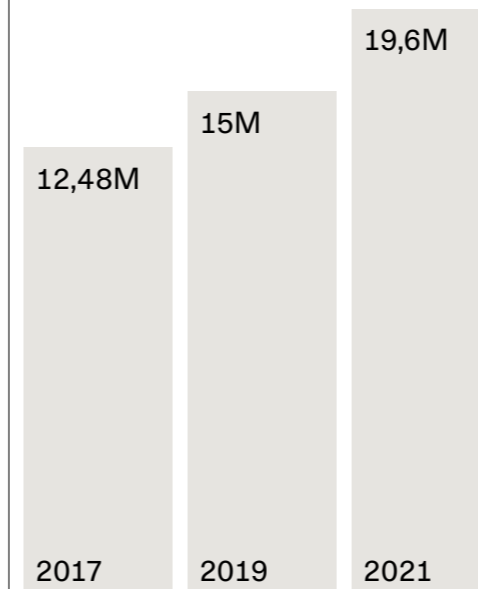

**78%**  
2021 Export Turnover

**31%**  
2020-2021 Growth

**2**  
Showroom  
Marcon, Venice Italy  
Milan Italy

**40+**  
Representatives

**40+**  
Employees

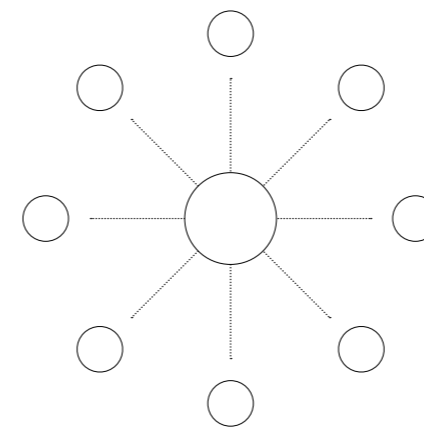

**33**  
Collections

**N**  
  
Cluster compositions





A-Tube



A-Tube Nano



A-Tube Nano Duo



Aile



Blow



Bugia



Cima



Croma NEW LAMP



Easy Peasy



Flar NEW LAMP



Frozen



IVY NEW LAMP



Jefferson



JIM



Kelly



Kelly Cluster



Laser



Make-Up



Nautilus



Nautilus Mini



Nostalgia



Pin-Up



Puzzle



Puzzle Mega

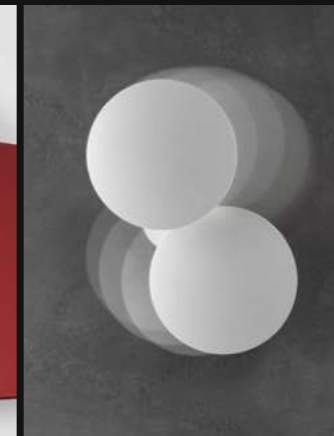

Puzzle Outdoor



Puzzle Round



Rain



Random



Random Solo



Sky-Fall



Spider



Spider ceiling NEW LAMP



Volum NEW LAMP

## Cluster suspension lamps

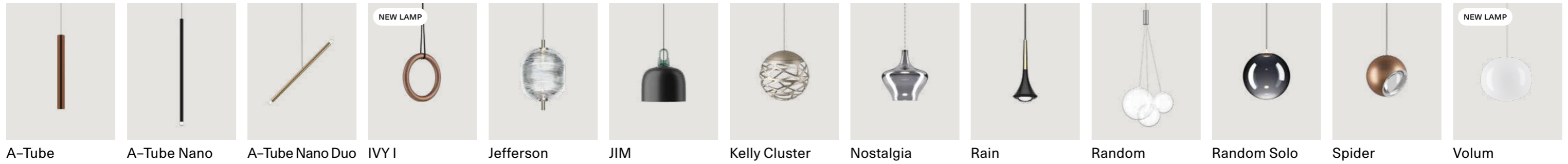

## Suspension lamps

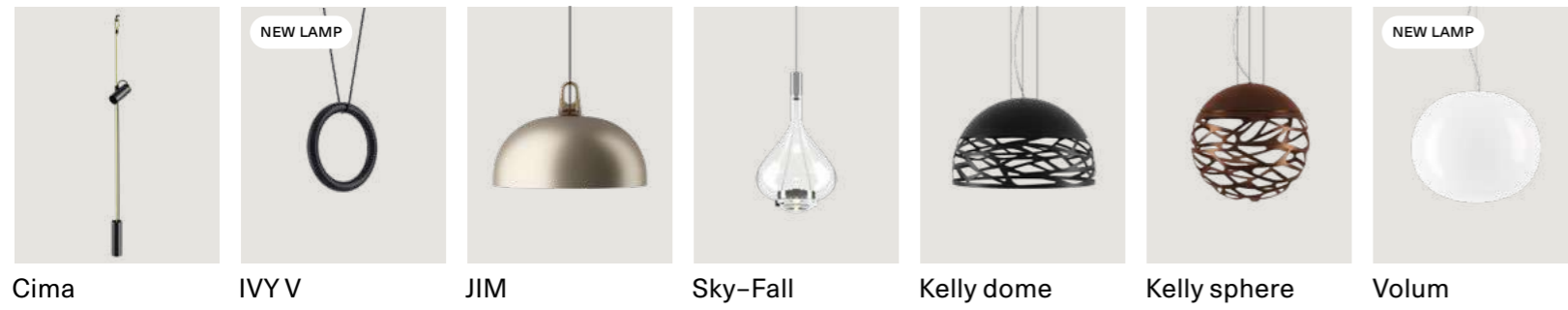

## Wall lamps

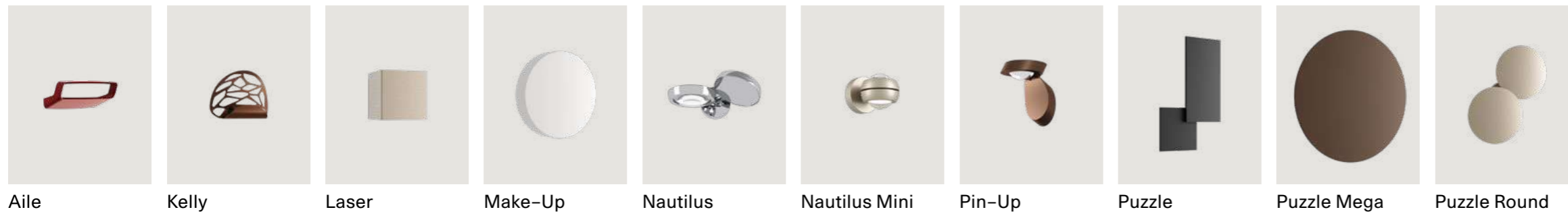

## Ceiling lamps

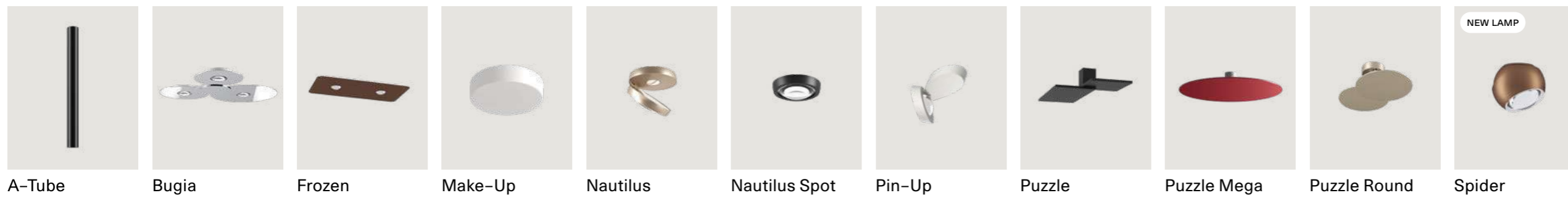

## Floor lamps

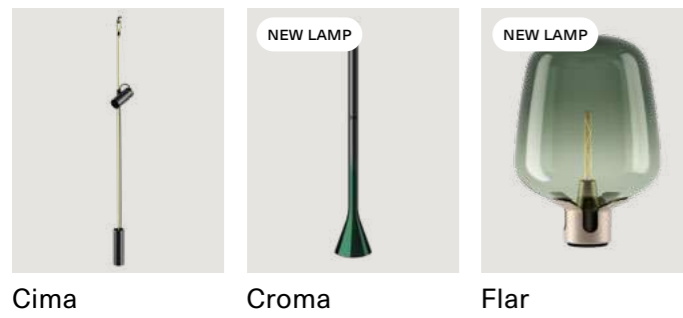

## Table lamps

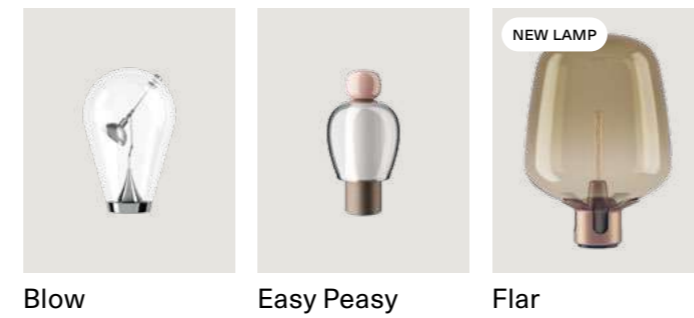

## Outdoor lamps





# Новые лампы 2022

CROMA

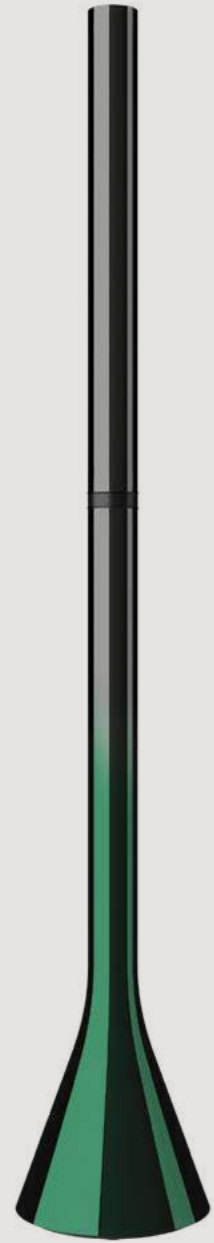

design by Luca Nichetto

VOLUM 14



design by Snøhetta

VOLUM 22



design by Snøhetta

VOLUM 29



design by Snøhetta

VOLUM 42

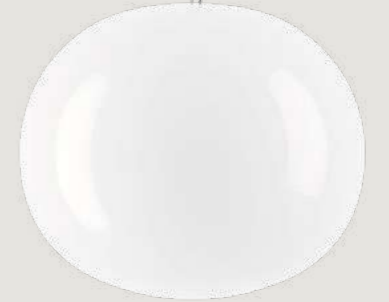

design by Snøhetta

IVY I



design by Vittorio Massimo

FLAR MEDIUM



design by Patrick Norguet

FLAR LARGE



design by Patrick Norguet

IVY V



design by Vittorio Massimo

SPIDER



design by Studio Italia Design

# Светодиодная технология

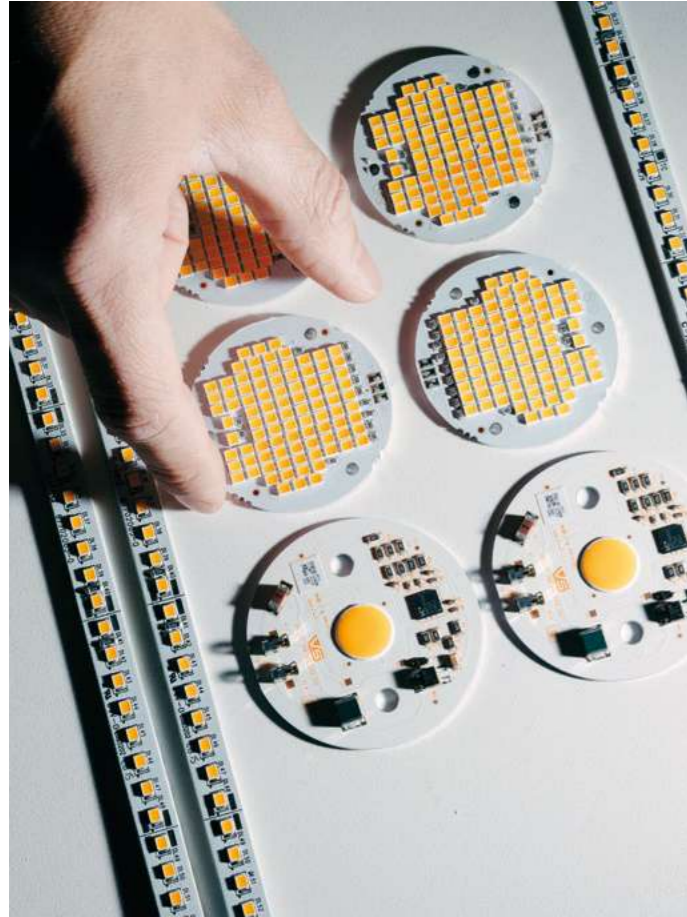

Мы предлагаем не приводные светодиодные модули с сетевым напряжением и низким напряжением, представляющие собой эффективное решение, проектируемое и производимое для обеспечения аналогичного качества освещения, обеспечиваемого галогенными лампочками.

Коэффициент цветопередачи (CRI) — это величина, измеряющая способность источника света воспроизводить цвета объекта. Все наши светодиодные источники освещения обеспечивают CRI, равный или превышающий 90, что гарантирует естественную цветопередачу объектов.

Температура цветопередачи света выражается в градусах по Кельвину, и соответствует тональности, производимой источником освещения. При 2700 К или 3000 К, наши светодиоды обеспечивают теплый и эмоциональный свет.

Все наши светодиодные источники обеспечивают одинаковое качество цветопередачи света. Изменение цвета относится к 3-му этапу щебеночного эллипса Макадама и не воспринимаются человеческим глазом, что означает, что различные лампочки могут гармонично сочетаться в одном помещении.

Эффективность источника света рассчитывается делением числа люменов на число ватт (лм/Вт). Эффективность наших светодиодных модулей обеспечивает экономию энергии.

Продолжительная работа наших светодиодных источников освещения позволяет экономить на стоимости техобслуживания и замены, по сравнению с обычными лампочками.



# Решения

Наши крепления являются функциональными решениями и совокупностью выдающихся декоративных элементов для подвесных светильников или настенных ламп. Разнообразие нашей гаммы креплений предлагает огромное количество вариантов для оформления индивидуального интерьера жилых и общественных помещений.

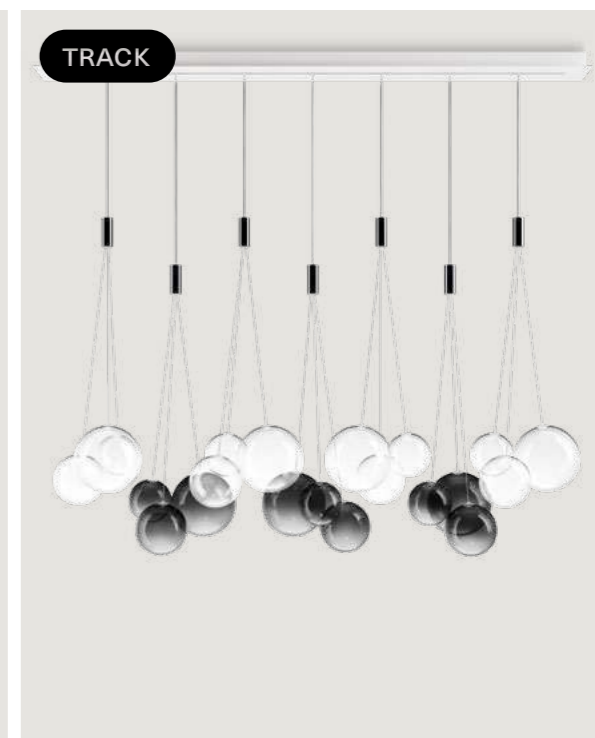
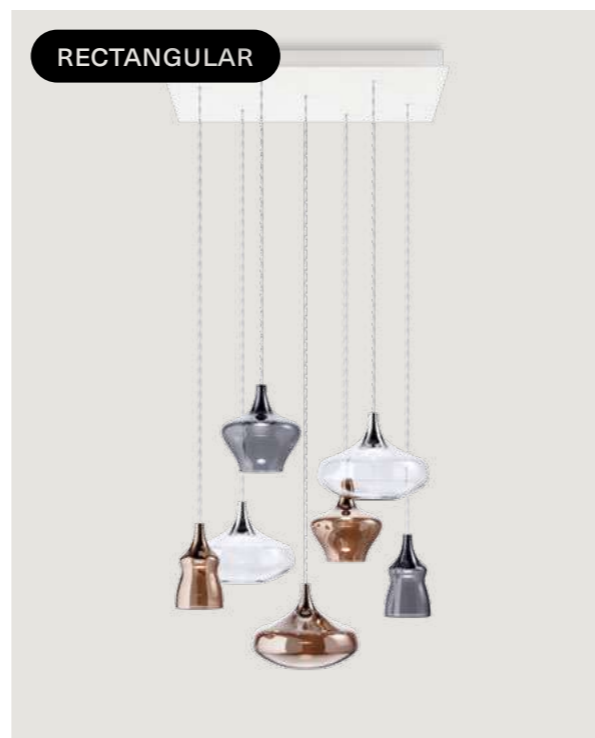
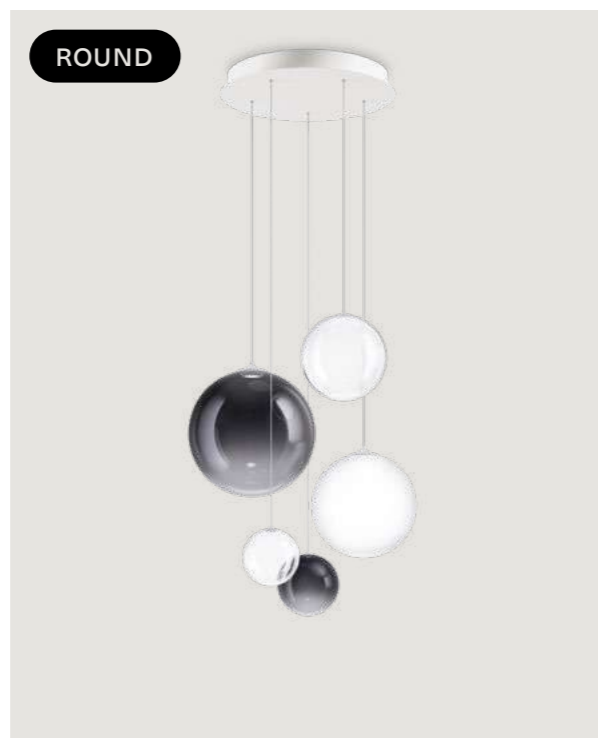
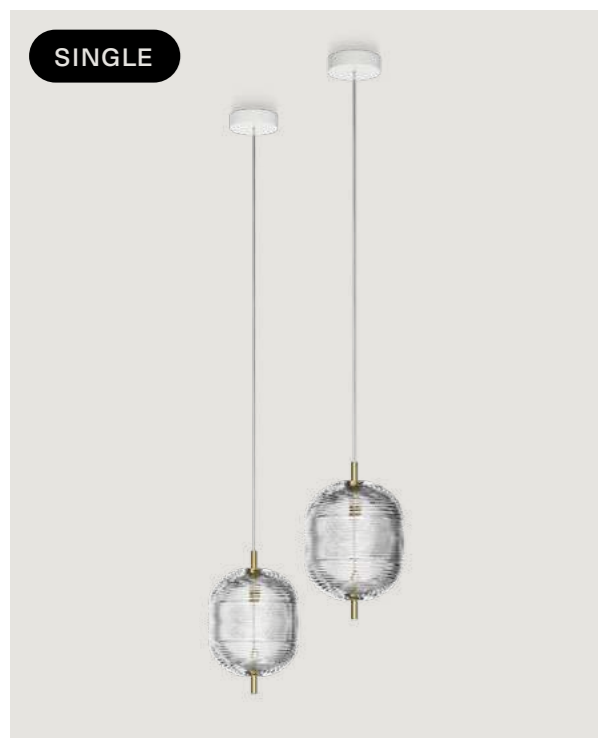

Lodes ставит в центре каждого осветительного проекта пользователя, разрабатывая решения, позволяющие им создать совершенно индивидуальное пространство, придавая ему желаемые характеристики.



Кластерные потолочные крепления & Одинарные



Кластерные потолочные крепления

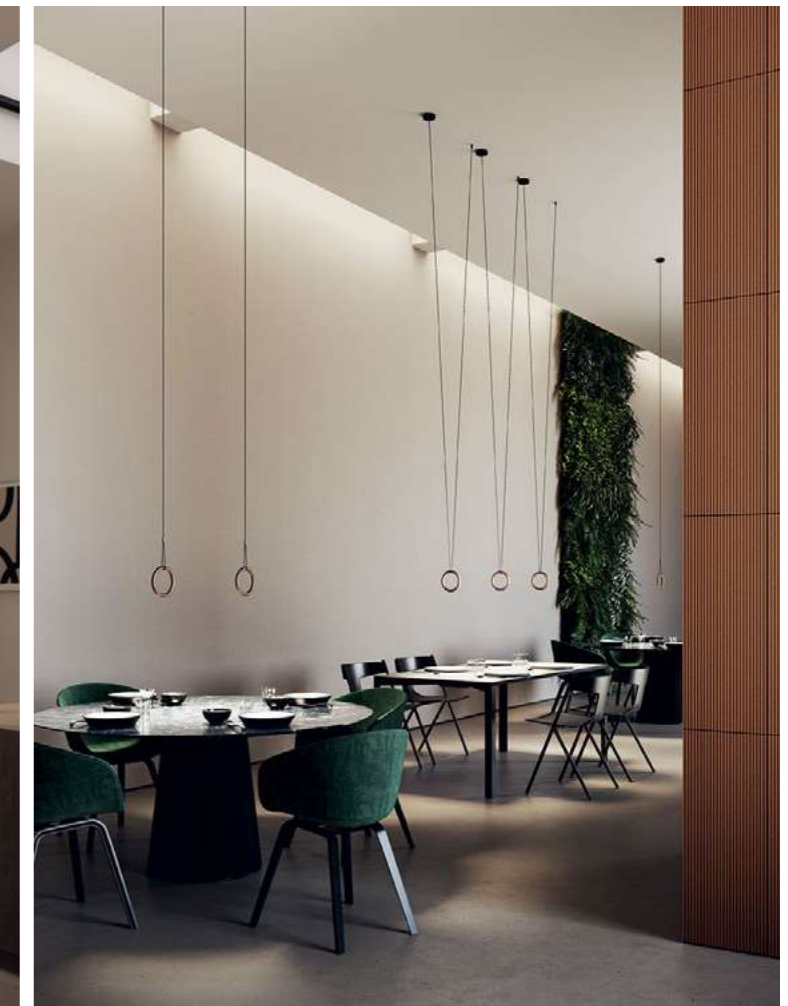

Одинарные крепления



# Универсальность

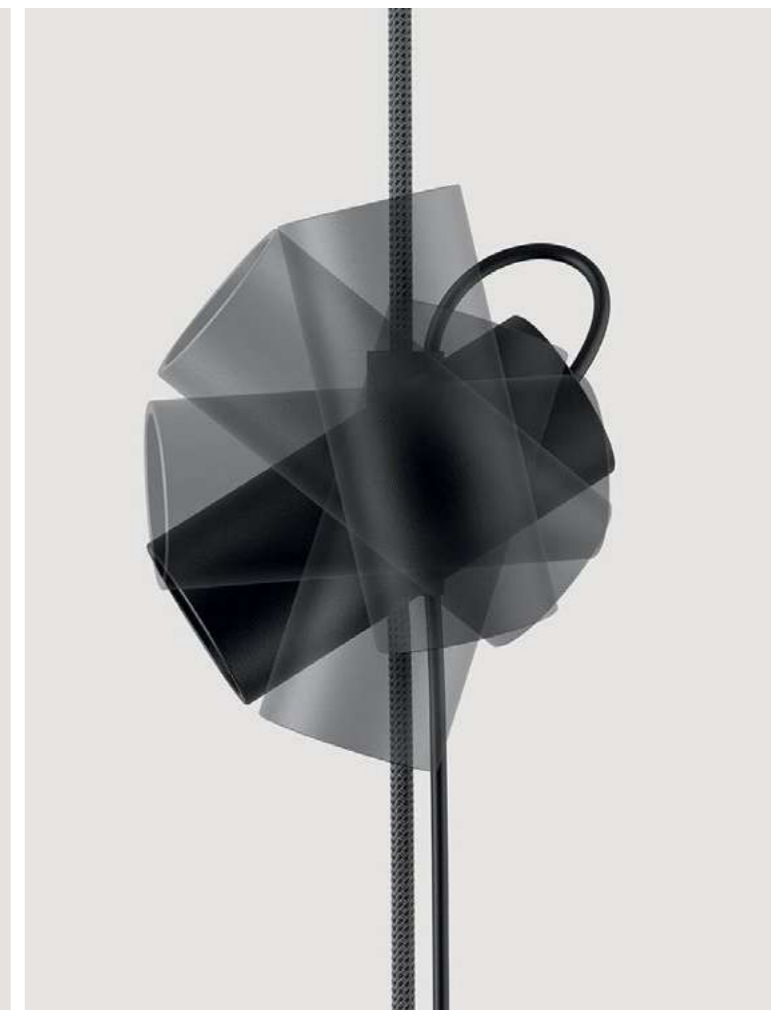
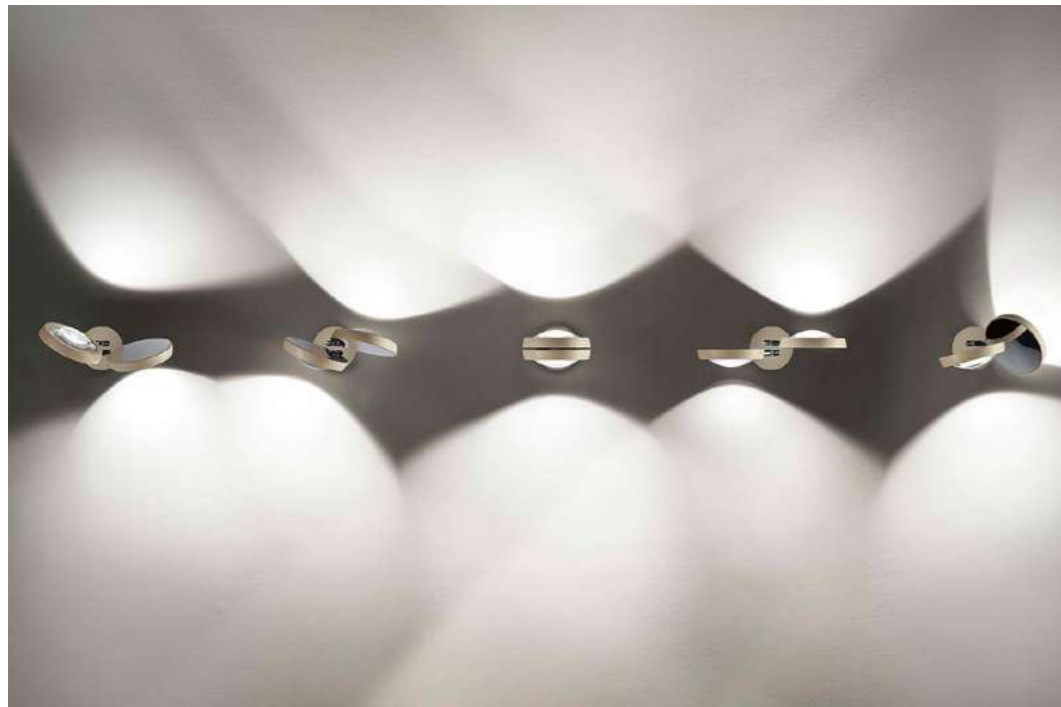
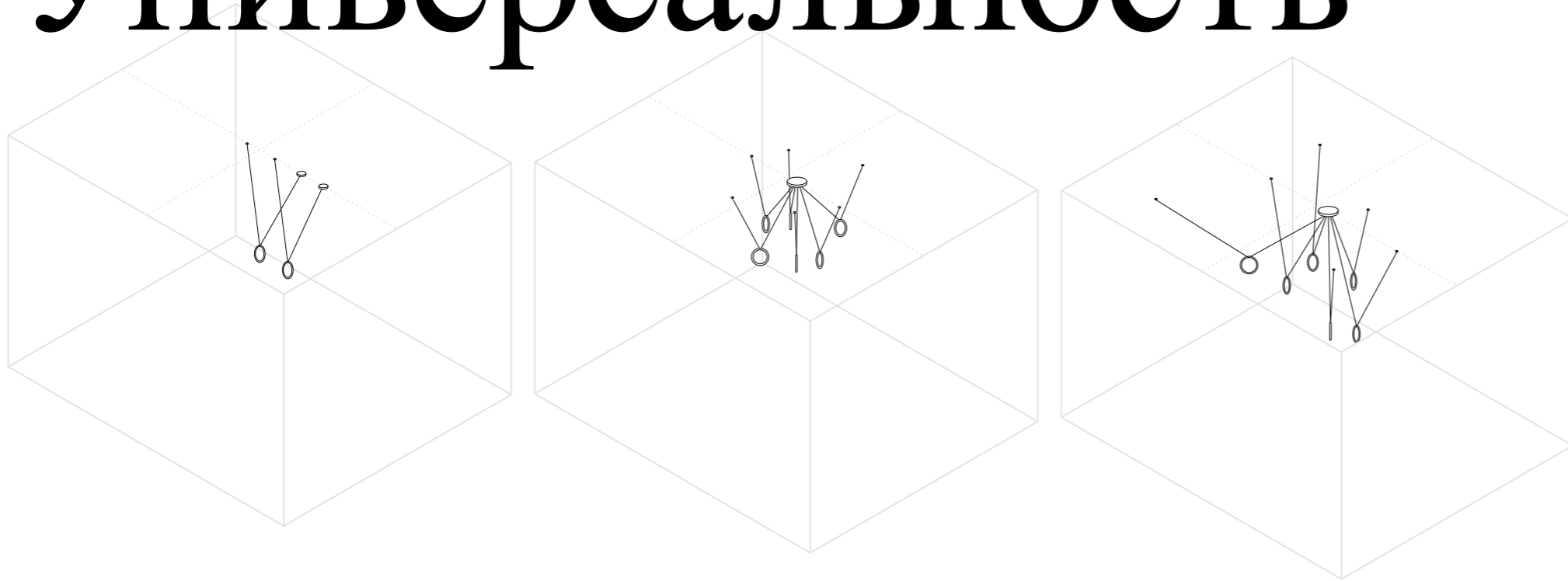

Versatility: bring light to where it is needed and where the users wish.

# ОСНОВАНИЕ

Одинарные крепления:

Кластерные потолочные крепления:

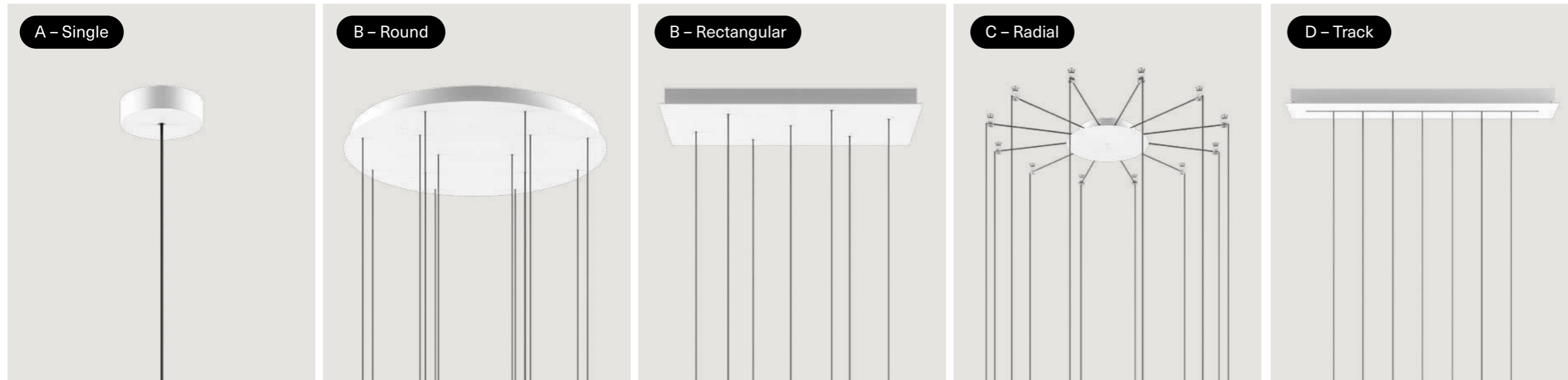

Свобода, предоставляемая креплениями Lodes, воплощает в жизнь концепцию «стандартного индивидуального исполнения», характеризующую всю коллекцию, предлагающую подборку универсальных изделий, учитывающих индивидуальные потребности каждого клиента.

Умные функциональные решения, являющиеся одновременно выдающимися по своей красоте декоративными элементами, эти крепления предоставляют огромное количество вариантов и возможностей персонализировать любое жилое пространство, как личное, так и общественное.



A - Single

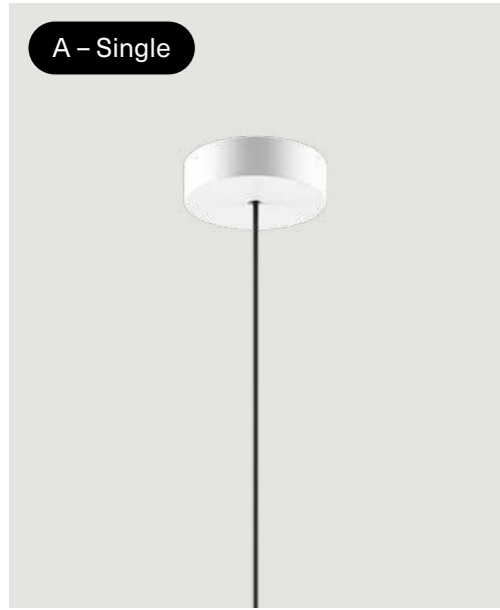

A.1

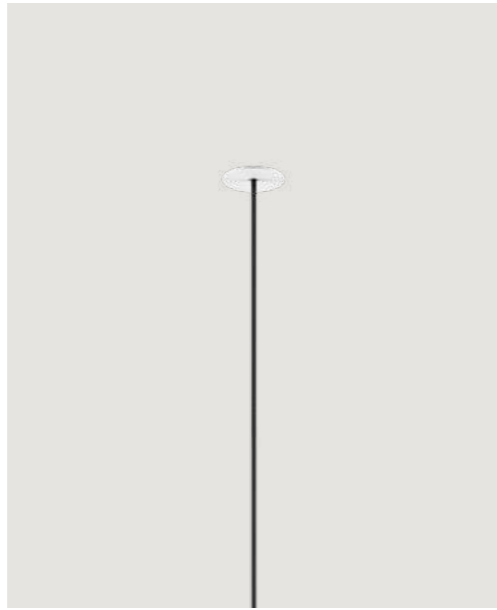

A.2



A.3



A.4

A.1	Single Mini
A.2	Recessed Micro
A.3	Single Standard
A.4	Wall Standard

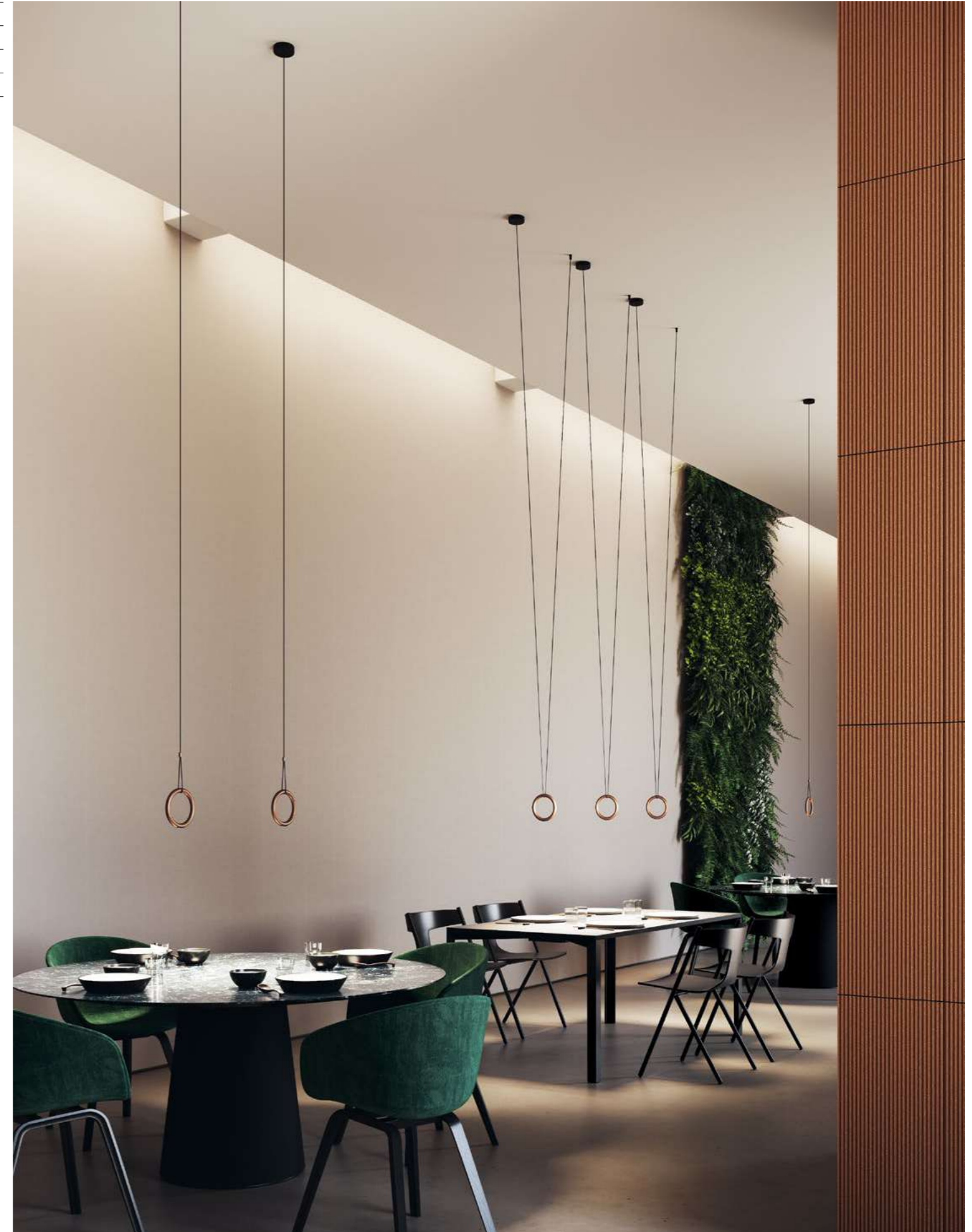

Single mini canopies



Recessed micro canopies



Single mini canopies





Special composition of 229 lights on recessed micro canopies





Special composition of 82 lights on recessed micro canopies



B - Round

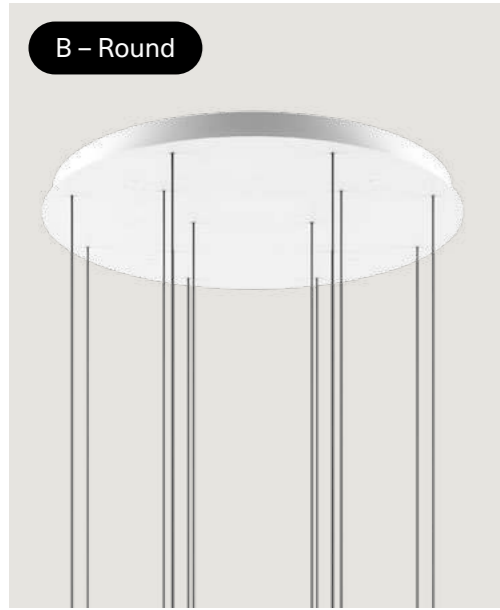

B.1	3 Lights Round
B.2	5 Lights Round
B.3	7 Lights Round
B.4	9 Lights Round <i>NEW</i>
B.5	14 Lights Round
B.6	24 Lights Round
B.7	36 Lights Round

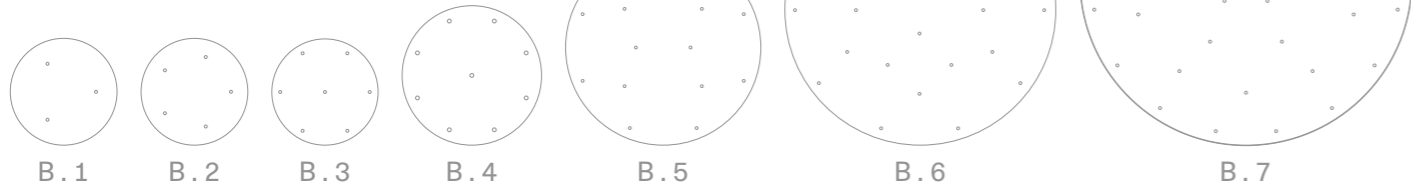

Composition of 24 lights on a round canopy



Composition of 36 lights on a round canopy



Composition of 5 lights on a round canopy





Composition of 5 lights on a round canopy



Composition of 3 lights on a round canopy





Composition of 14 lights on a round canopy



Composition of 36 lights on a round canopy



B - Rectangular

- B. 8 7 Lights Rectangular
- B. 9 14 Lights Rectangular
- B. 10 28 Lights Rectangular

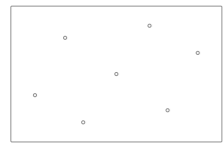
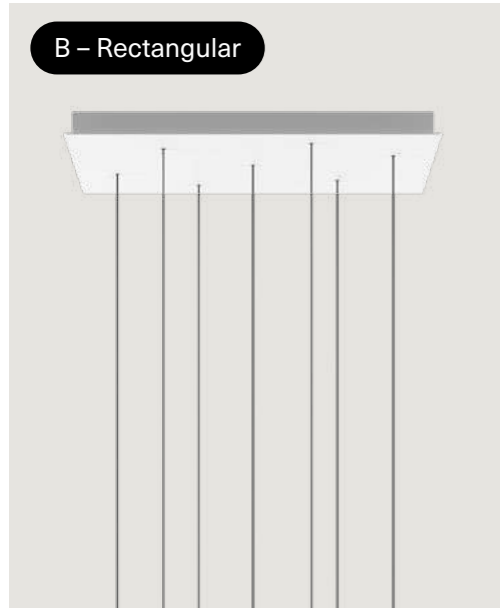

B. 8



B. 9



B. 10

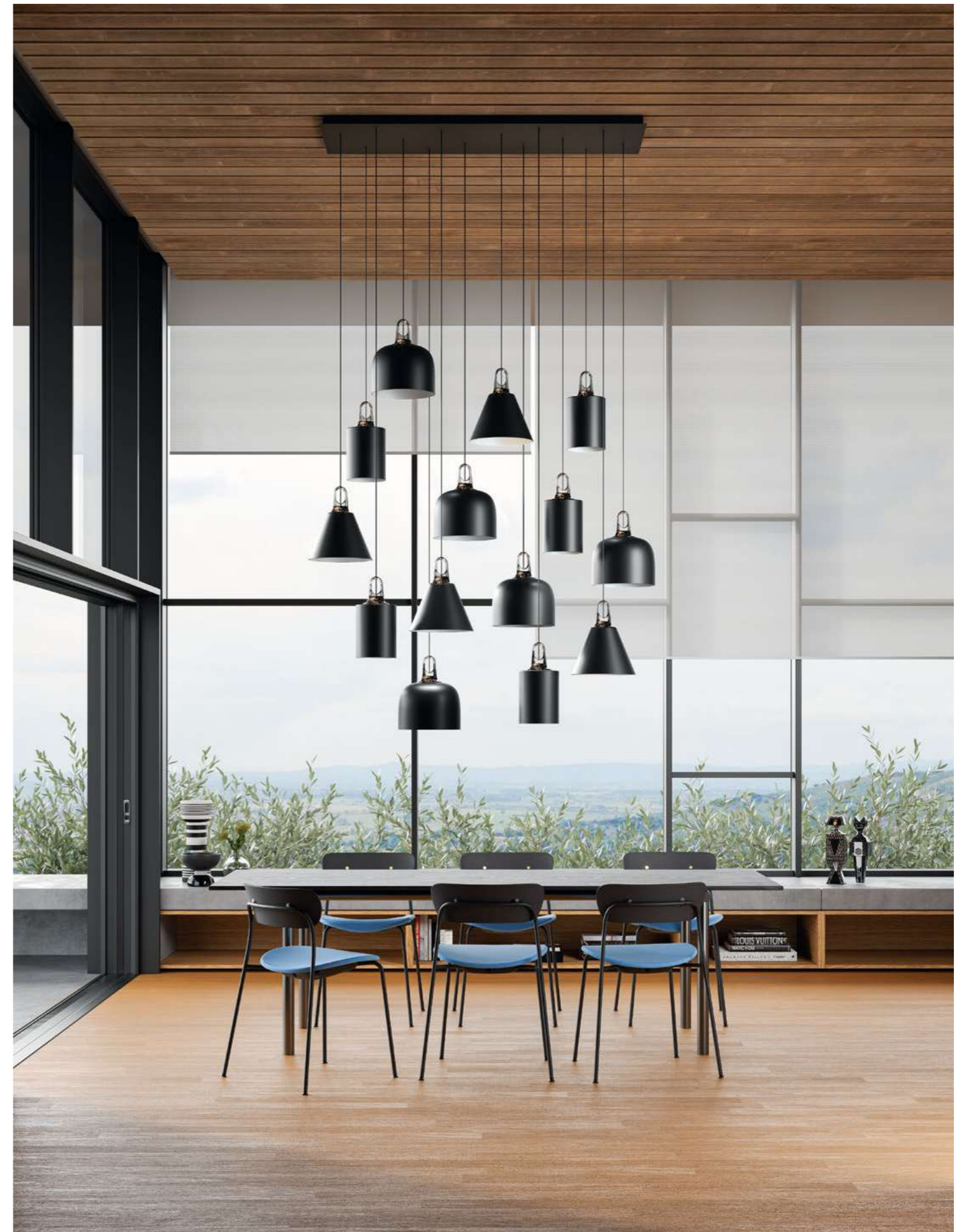

Composition of 14 lights on a rectangular canopy





Composition of 14 lights on a rectangular canopy



Composition of 7 lights on a rectangular canopy





Composition of 14 lights on a rectangular canopy



C - Radial

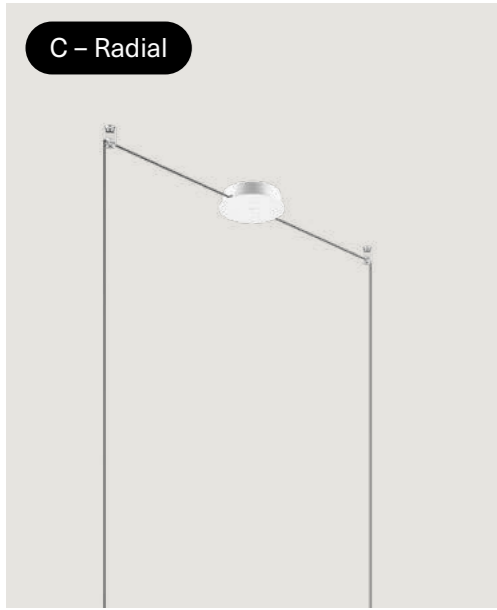

C.1

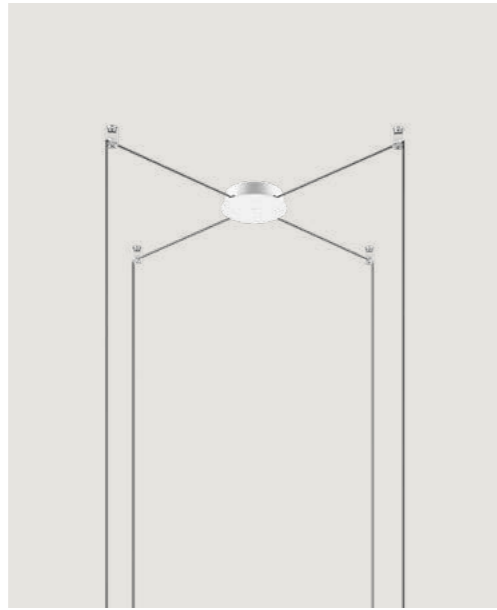

C.2

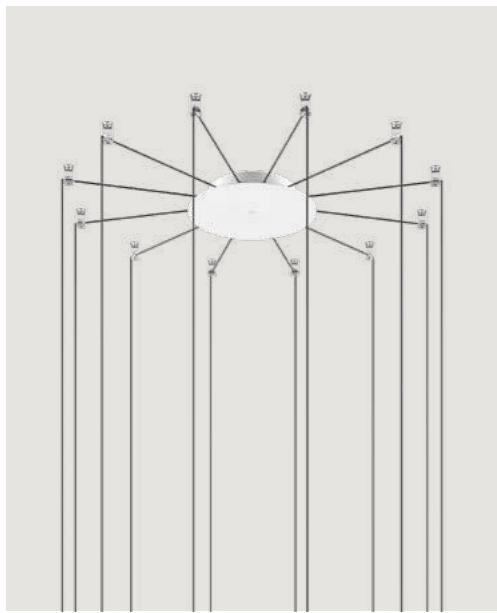

C.3

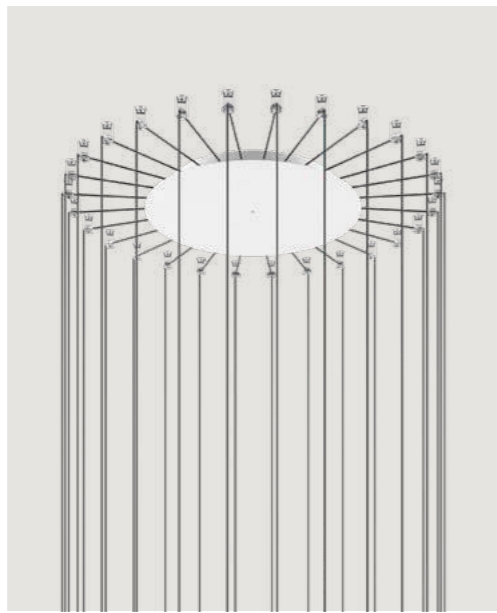

C.4

C.1	1-2 Lights Radial
C.2	4 Lights Radial
C.3	12 Lights Radial
C.4	28 Lights Radial



Composition of 6 lights on a radial canopy





centre: composition of 4 lights on a radial canopy – sides: single lights on wall-mounted radial canopies





Composition of 10 lights on a rectangular canopy



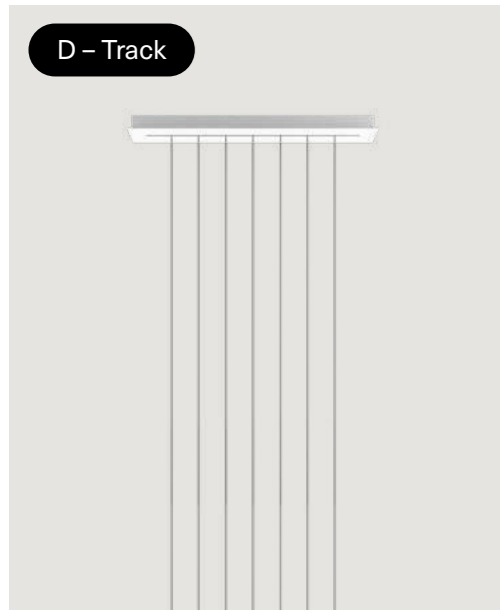

D.1

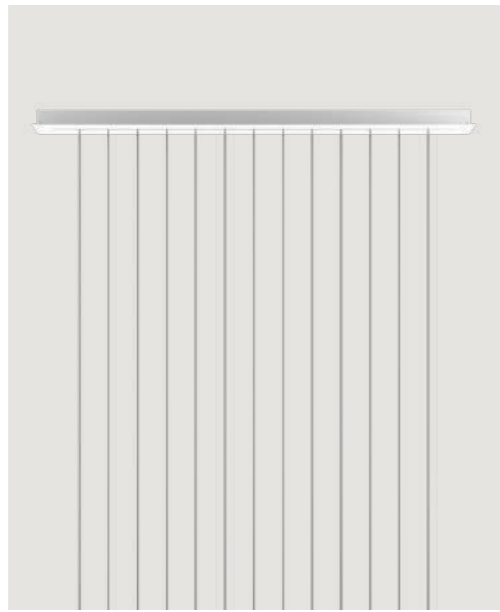

D.2

D.1	Short Lights Track
D.2	Long Lights Track

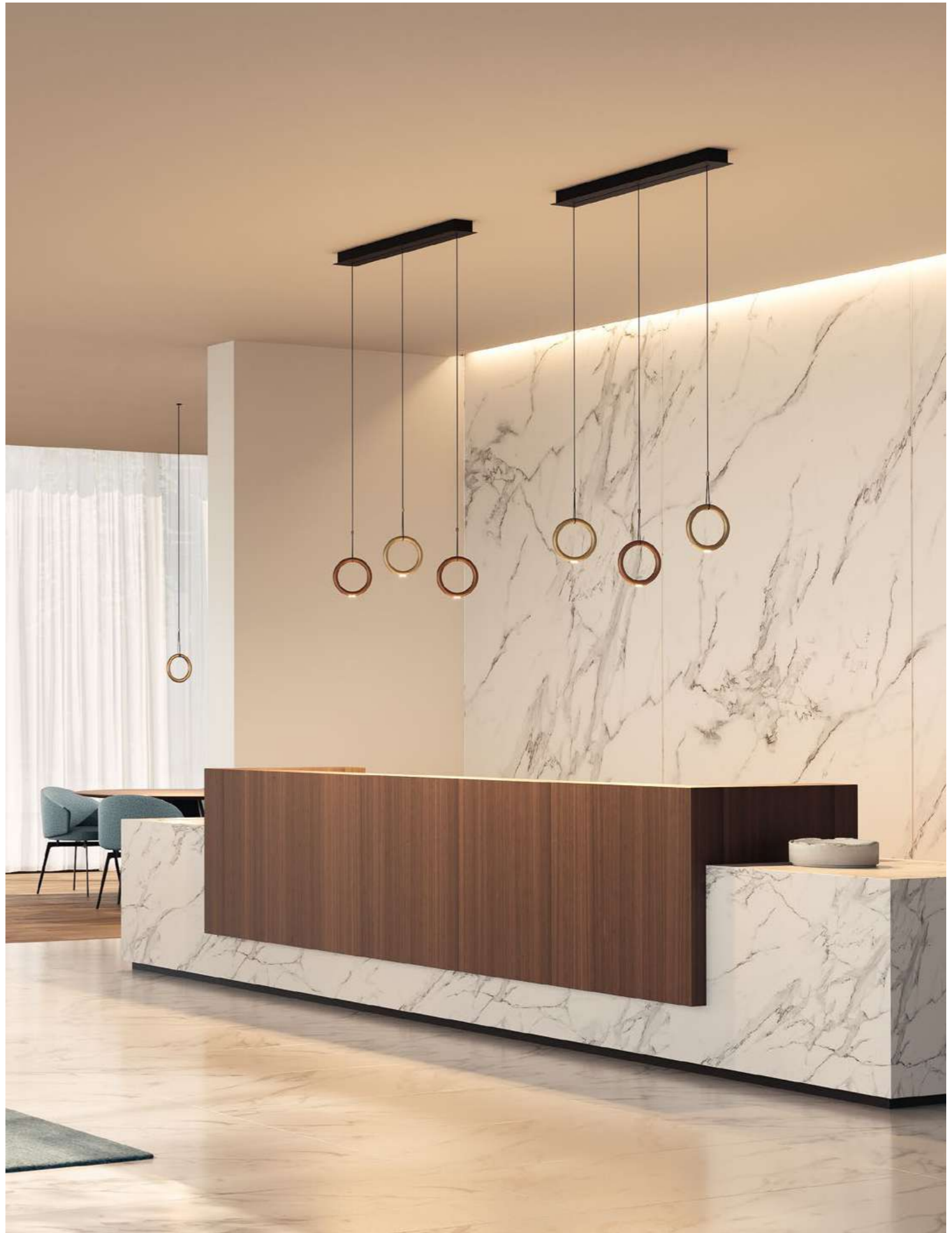

2 × composition of 3 lights on a short track



Composition of 3 lights on a long track



# Конфигуратор продукции Lodes

шаг 1  
Выберите вашу лампу:



шаг 2  
Выберите ваше крепление:



шаг 3  
Создайте вашу композицию:



Создавайте подлинно уникальные сочетания осветительных приборов с креплениями Lodes! Выберите лампу, выберите ваше крепление и создайте уникальную композицию.

Крепления представляют собой систему, позволяющую скрыть электрические соединения источника освещения, создавать функциональные решения, поддерживающие корпус потолочных или настенных светильников. Крепления Lodes представляют собой необычайные декоративные элементы, помогающие придать индивидуальным осветительным приборам оригинальный вид и создавать совершенно уникальные светильники. Выберите изделие и создайте собственную композицию, используя крепления Lodes.

# A few simple steps

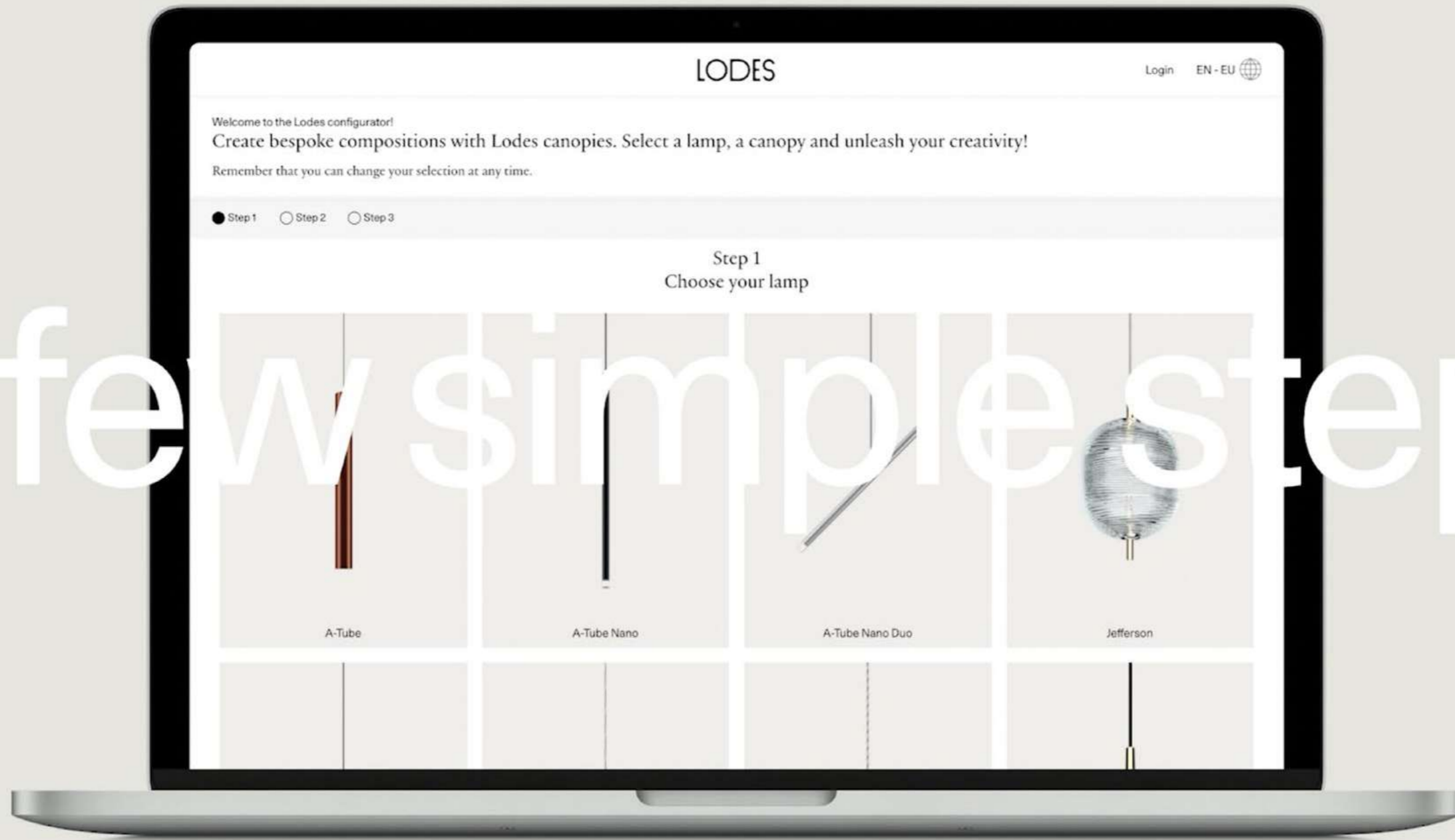



# Отделка

Цвета, материалы и отделки отражают универсальный и эклектичный характер бренда. Отделки Lodes, от классических до более смелых тональностей, позволяют светильникам вести друг с другом диалог, выражая различные настроения внутреннего интерьера. Широкий спектр отделок в сочетании с универсальностью, предлагаемой креплениями Lodes, гарантирует, что, начав со стандартных элементов, пользователи могут создать собственную индивидуальную композицию, соответствующую их творческим наклонностям и техническим требованиям.



Основные



Драгоценные



Теплые



Трендовые

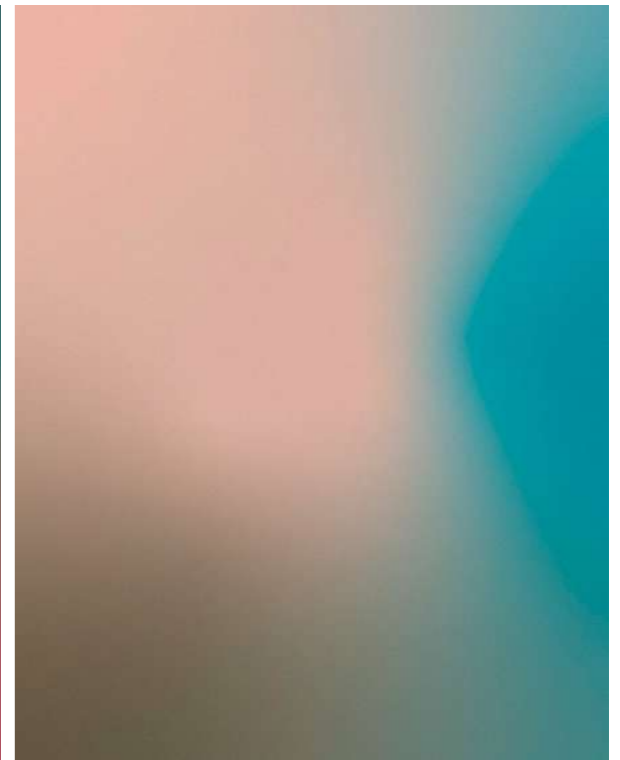

Пастельные

Основные

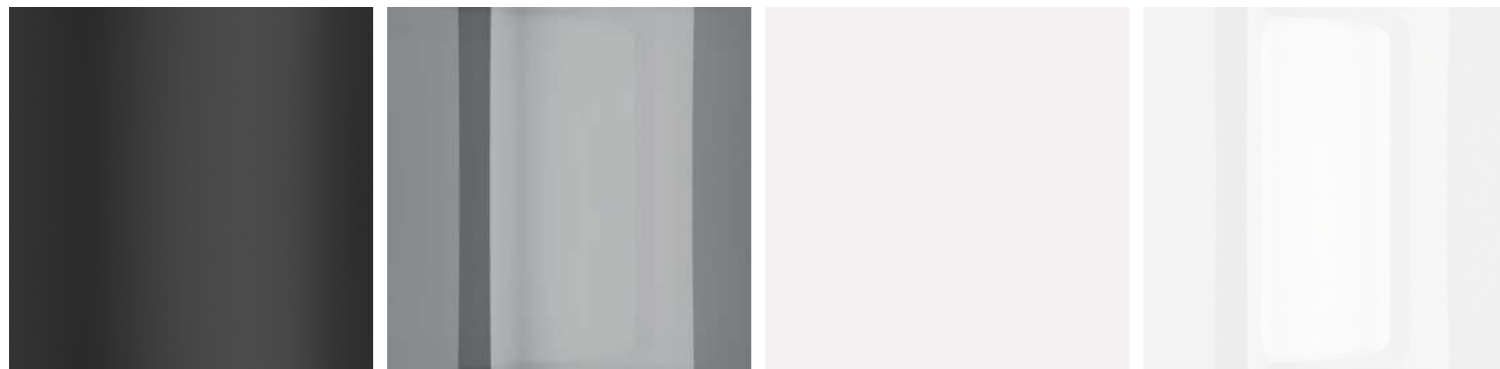

Black

Grey

White

Clear

Драгоценные

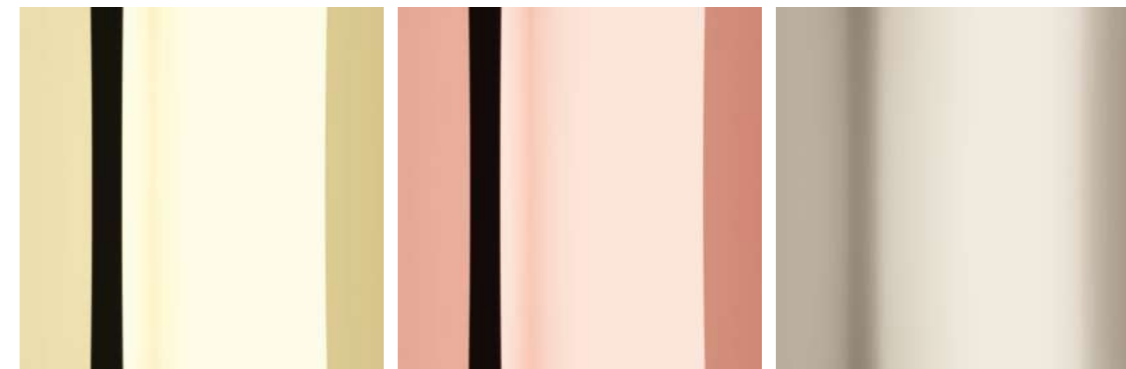

Gold

Rose Gold

Matte Champagne

Драгоценные

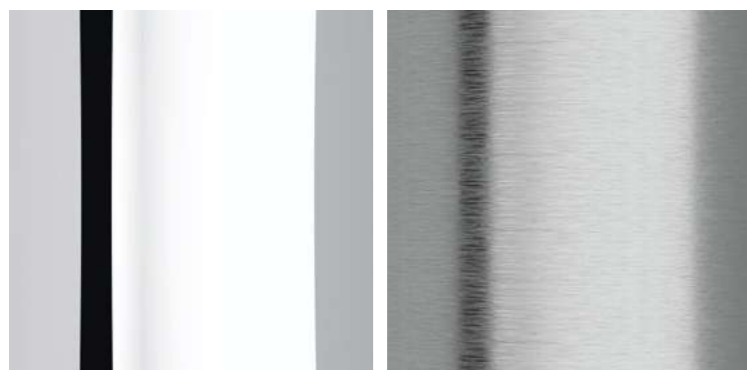

Chrome

Palladium

Теплые

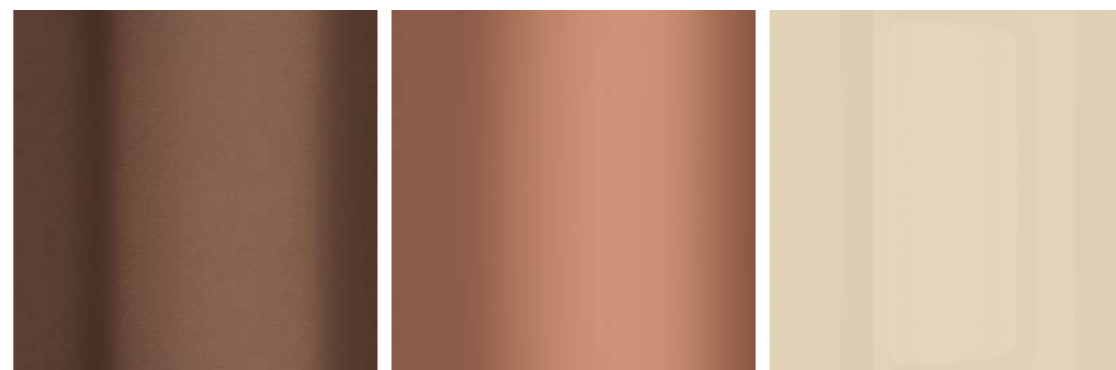

Bronze

Terra

Honey

Трендовые

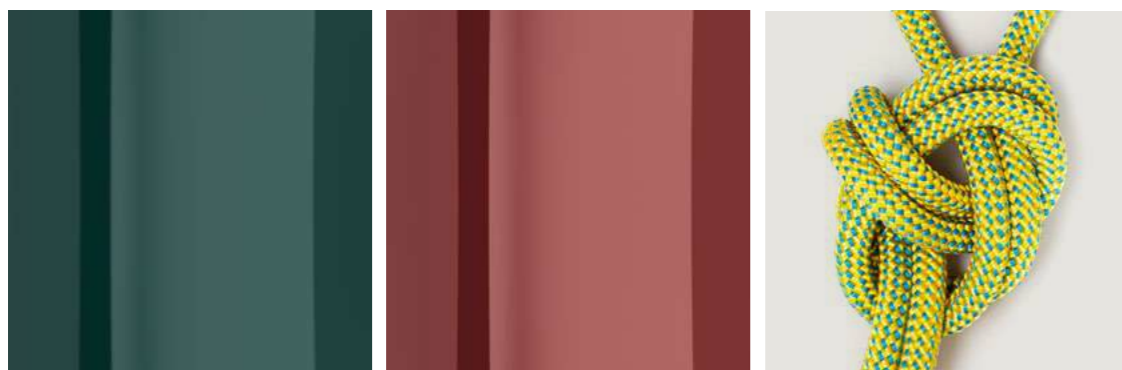

Green

Red

Yellow

Пастельные



Turquoise

Taupe

Pink



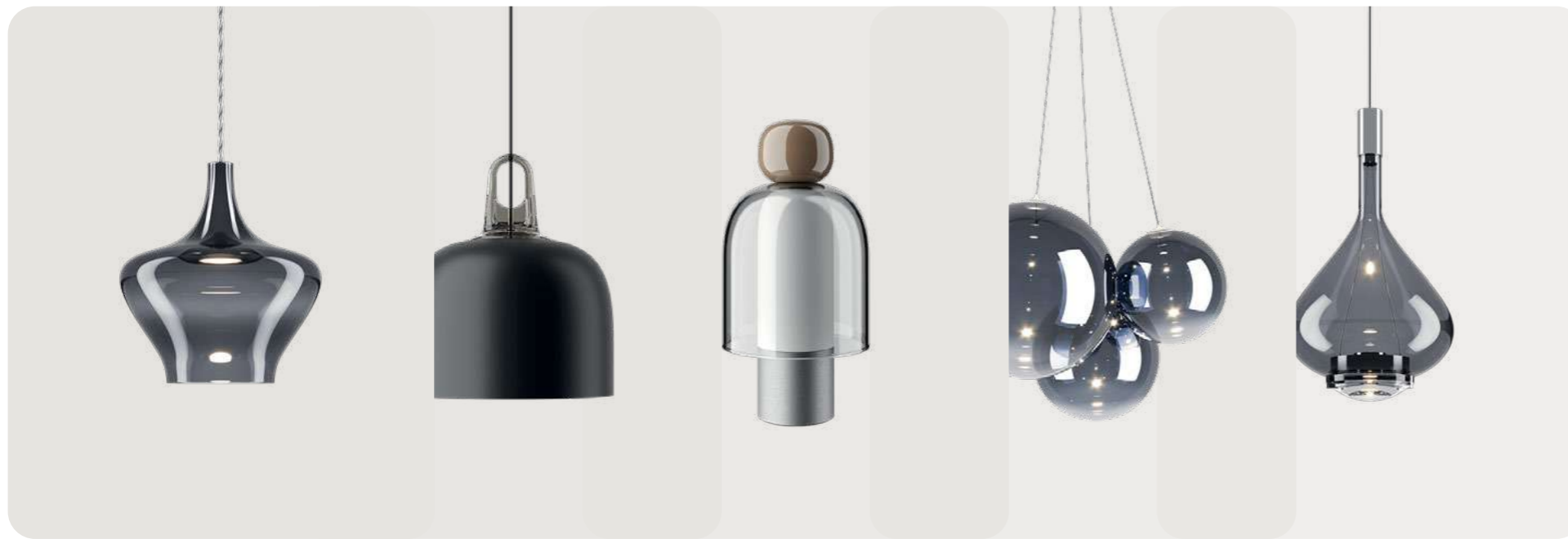
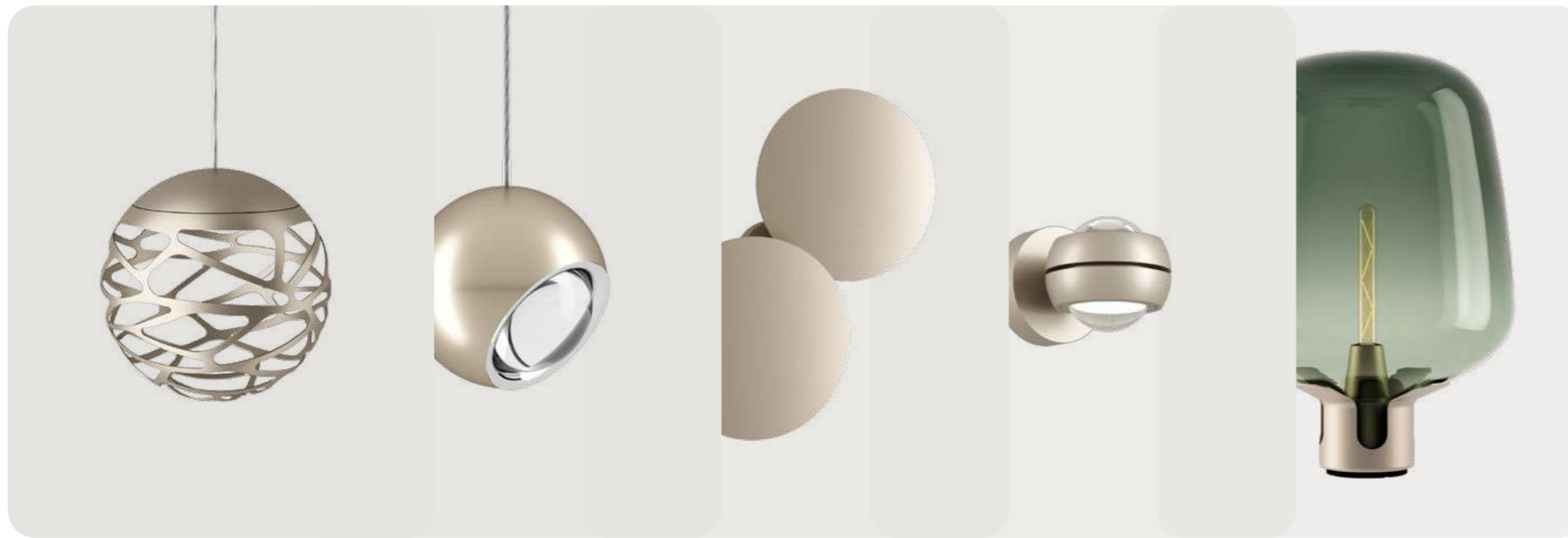

Универсальная отделка, применимая к различным коллекциям

# Lodes Проекты

Проектируйте ваше личное пространство, используя светильники Lodes.  
Почерпните вдохновение в нашей галерее проектов и обращайтесь к нам за рекомендациями и предложениями.



# Penn State Health, Hampden Medical Center Enola, Pennsylvania – USA

Hospitality

Project by: CannonDesign, Inc.  
Photography: Todd Mason © Halkin Mason Photography





# Private Apartment Leninskij, Moscow (RU)

Residential

Project by: Artem Babayants Architects  
Photography: Sergey Krasnyuk





# Marina One Residence, Marina Way – Singapore

Residential

Photography: Khoo Guo Jie

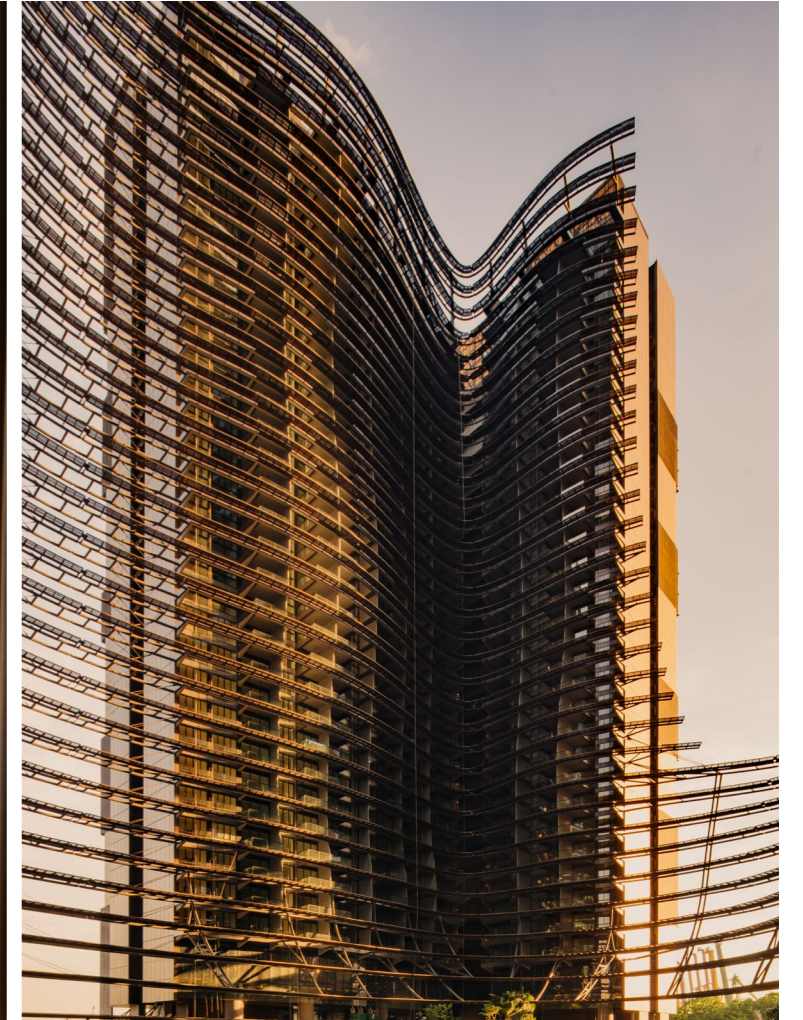
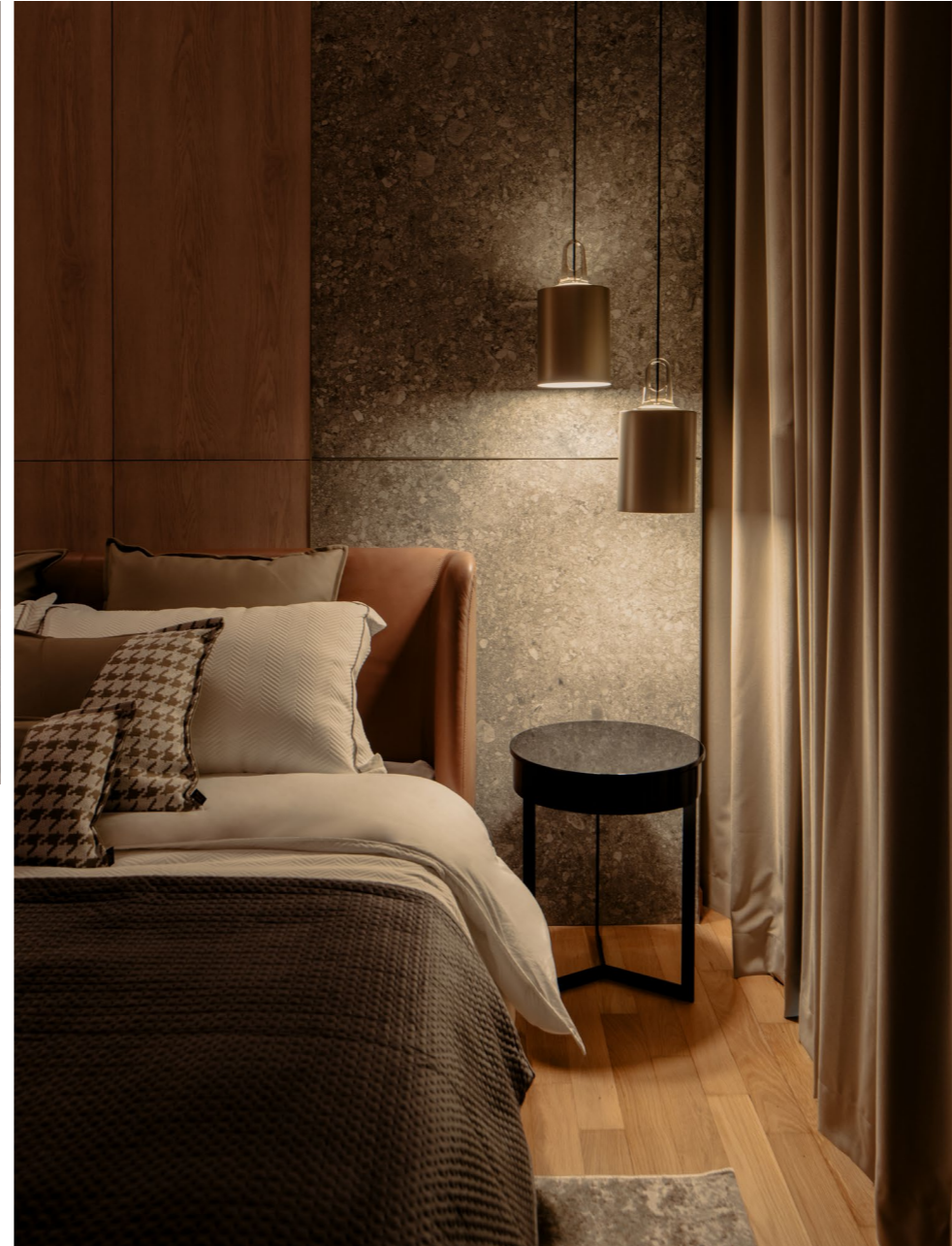



# The Link Restaurant, Conrad Hotel Shenyang – Shenyang

Project by: Karen Hay (IN-Dulge Design)

Hospitality





# Private Apartment Fili Flat, Moscow (RU)

Residential

Project by: Artem Babayants Architects  
Photography: Sergey Krasnyuk



# Private Apartment Leninskij, Moscow (RU)

Residential

Project by: Artem Babayants Architects  
Photography: Sergey Krasnyuk





# Vividus Hotel Bangalore, Bangalore (IN)

Hospitality

Project by: Bobby Mukherji & Associates

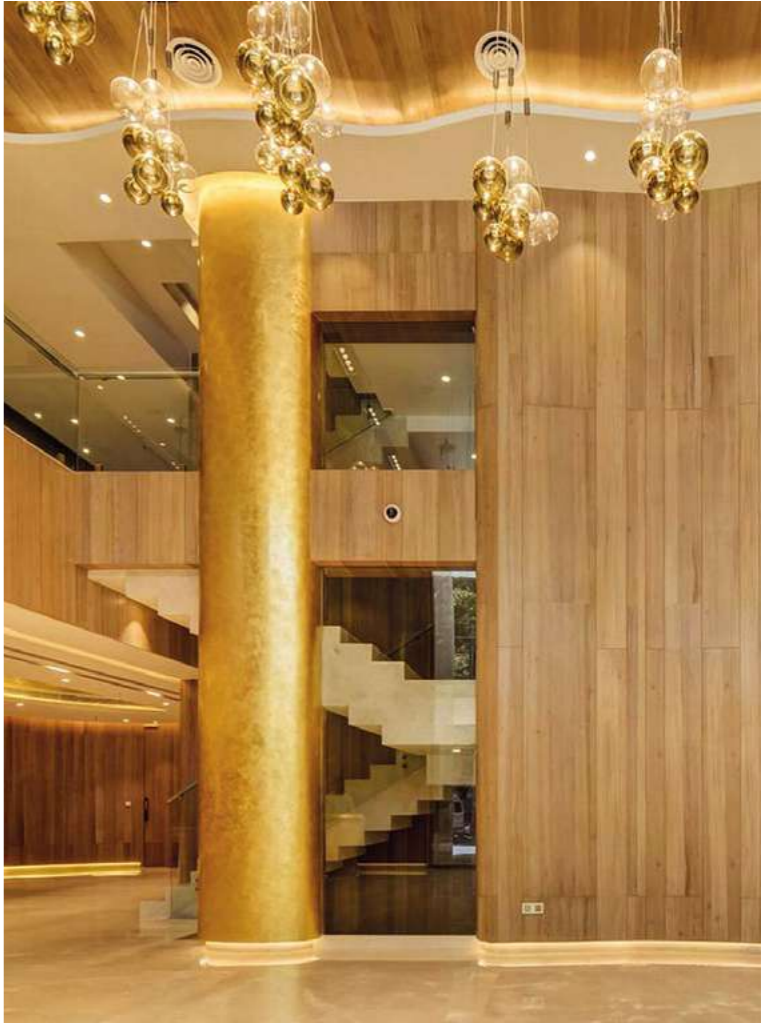



# Restaurant Uplift Hamala (BH)

Hospitality

Project: Lumen Arts





# Office A2Z Office Furniture Dubai (UAE)

Offices





# Golf Club Maison Blanche, Pays de Gex (FR)

Hospitality

Project by: Byzance Design  
Photography: Gilles Bertrand





# Baite Longue Vue, Sauze d'Oulx, Gran Villard, Torino (IT)

Hospitality

Project by: AB2ER Architecture  
Arch. Elena Rava + Ing. Alessandro Baccon  
Photography: Massimiliano Sticca





# House Zadar (HR)

Residential

Design by Studio Karas  
Photography by Saša Četković





# Gitarren House Castlecrag, NSW (AU)

Residential

Project by: Bijl Architecture  
Photography: Katherine Lu





# Be.Re Restaurant Roma (IT)

Hospitality

Project by: Filippo Bombace oficina de arquitectura  
Photography: Serena Eller Vainicher

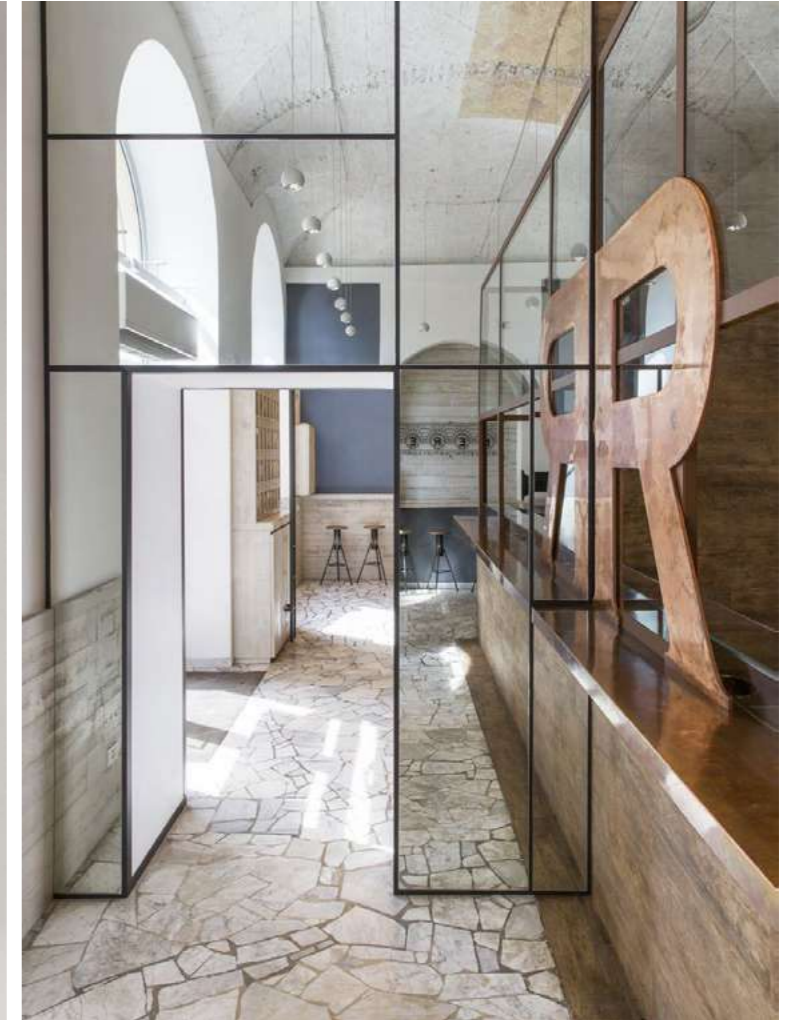



# Hotel Càmina Suite and Spa Cortina d'Ampezzo, Belluno (IT)

Hospitality

Photography: Bandion

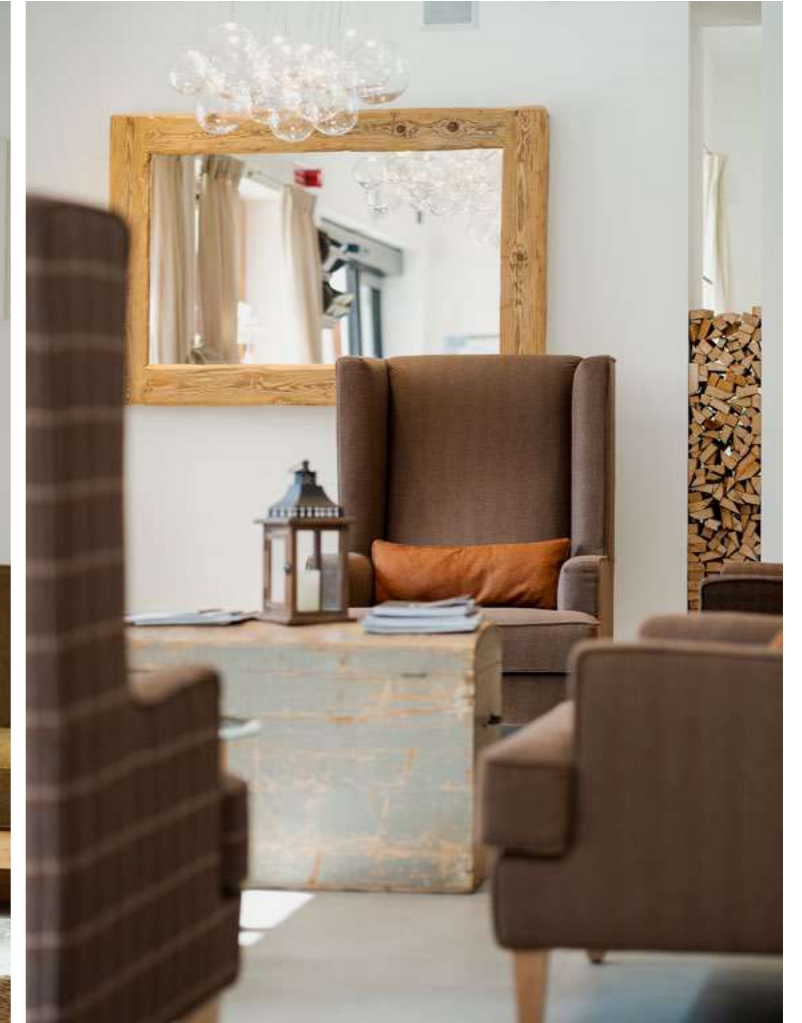



# HB Villa

## Mesa Nurol Yeşil Yaka Koru Villas, Istanbul (TR)

Project Office: TEAM Project  
Architecture, Designer: Aykut Mete  
Photography: Gürkan Akay

Residential

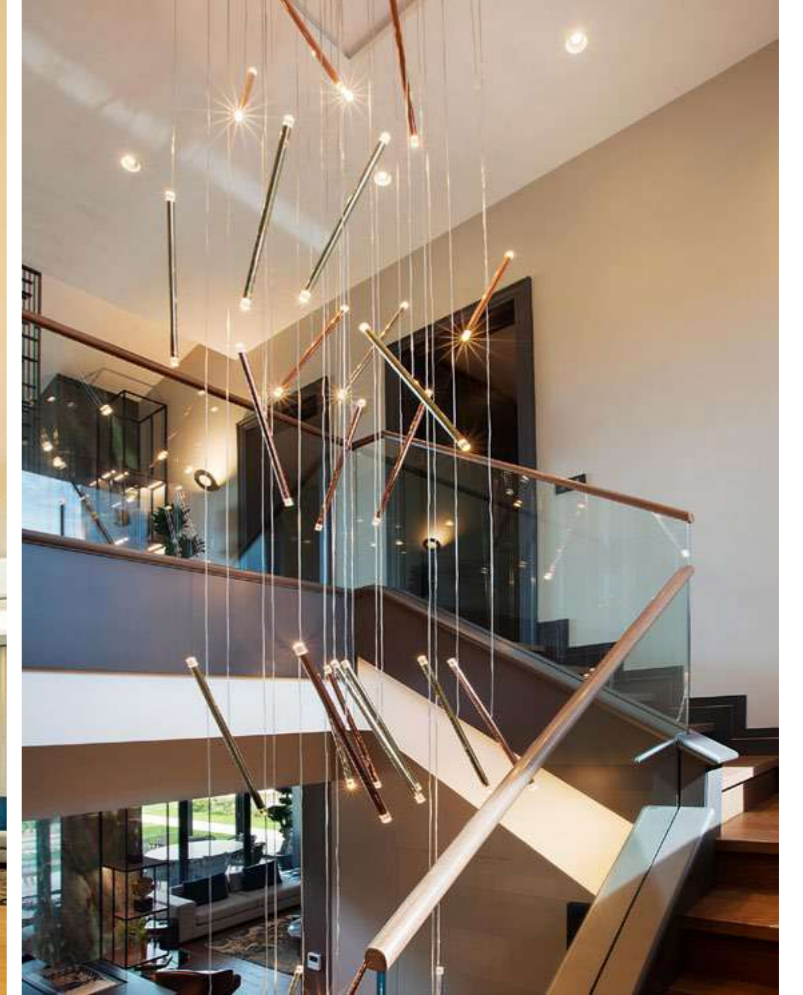



# Villa Jumeirah Jumeirah Island in Dubai (UAE)

Residential

Project: Fia Interiors





# Hilton House Toronto, ON (CA)

Residential

Project by: Studio AC  
Photography by Andrew Snow





Универсальная коллекция светильников для дома и общественных помещений возникла в результате плодотворных партнерских отношений между Diesel Living и Lodes. Характерный стиль Diesel приобретает новые динамичные и современные формы, рассказывая новую историю света. Смесь функциональности и повседневного стиля сочетается с творческой интуицией Diesel, принося оттенок дерзости в обширный диапазон светильников.





ROD



SPRING



CAGE



FLASK



FORK



GASK



GLASS DROP



PIPE



URBAN CONCRETE



VINYL









# Конфигуратор продукции

LODES Login DE - EU

Willkommen beim Lodes-Konfigurator!  
Mit Lodes Baldachinen schaffen Sie wirklich einzigartige Kompositionen. Wählen Sie eine Leuchte, ein Baldachin und lassen Sie Ihrer Kreativität freien Raum!  
Denken Sie daran, dass Sie Ihre Auswahl jederzeit ändern können.

● Step 1 ○ Step 2 ○ Step 3

Step 1  
Wählen Sie Ihre Leuchte

 <p>CAGE</p>	 <p>FLASK</p>	 <p>FORK</p>	 <p>GASK</p>
 <p>GLASS DROP</p>	 <p>URBAN CONCRETE</p>		

Back Next

© 2021 Lodes S.r.l.

# Инструменты Lodes

- A 2022 Collection Catalogue
- B Lodes Finishes
- C 2022 Collection Overview
- D 2022 Price List
- E Шоурум Lodes в Marcon (Венеция)



C

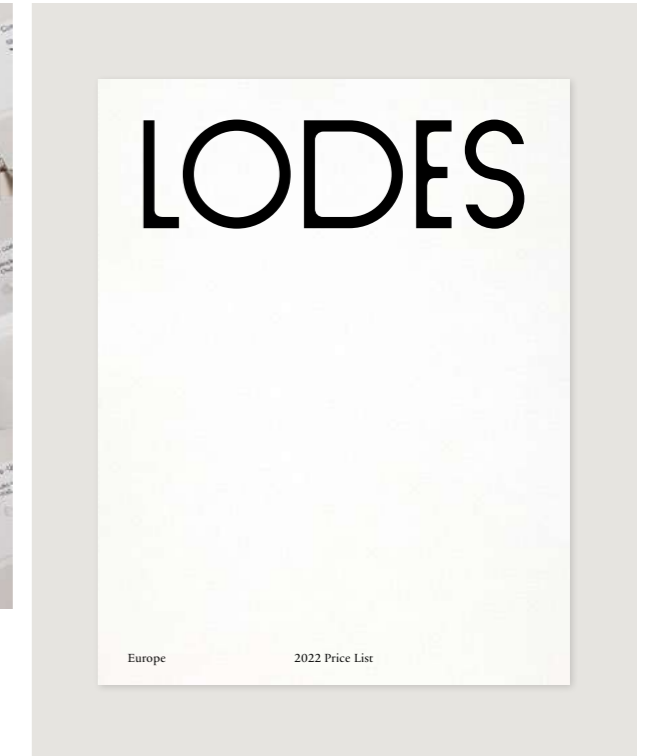

D

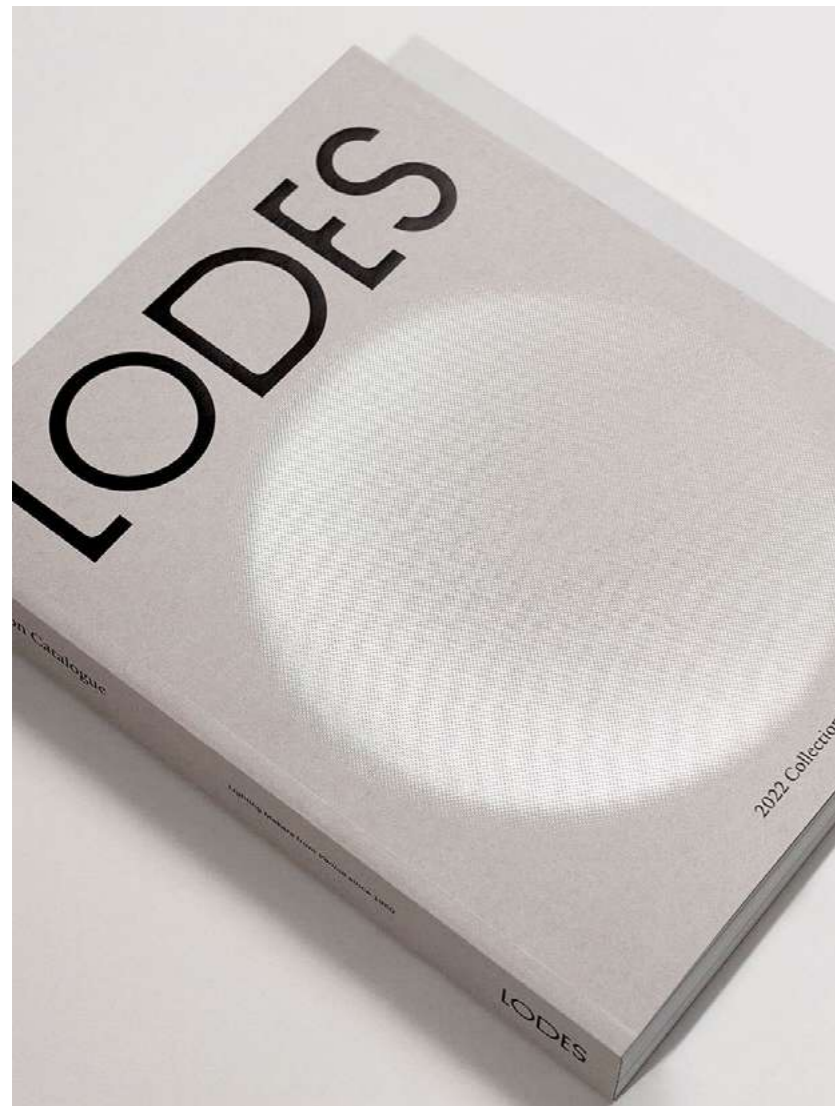

A



B

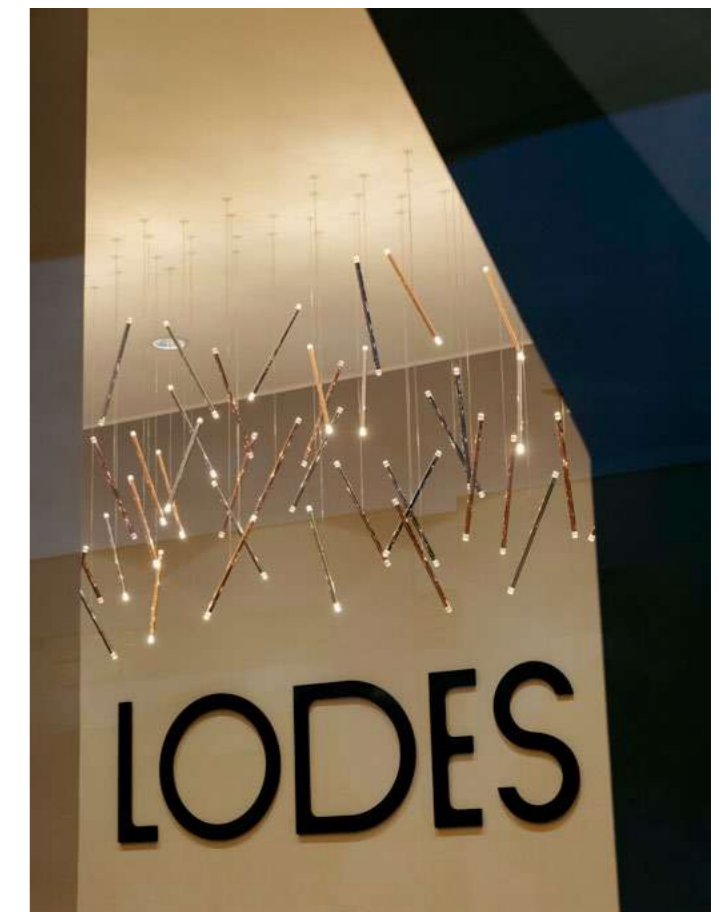

E



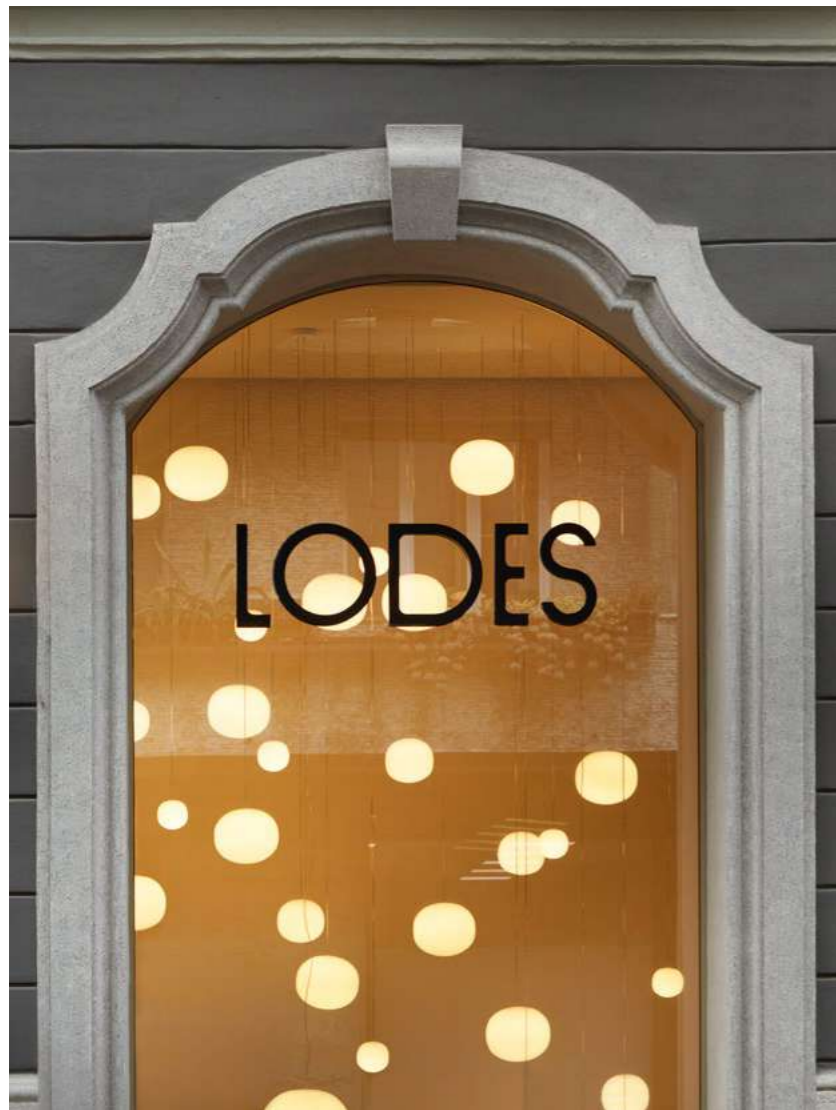

F

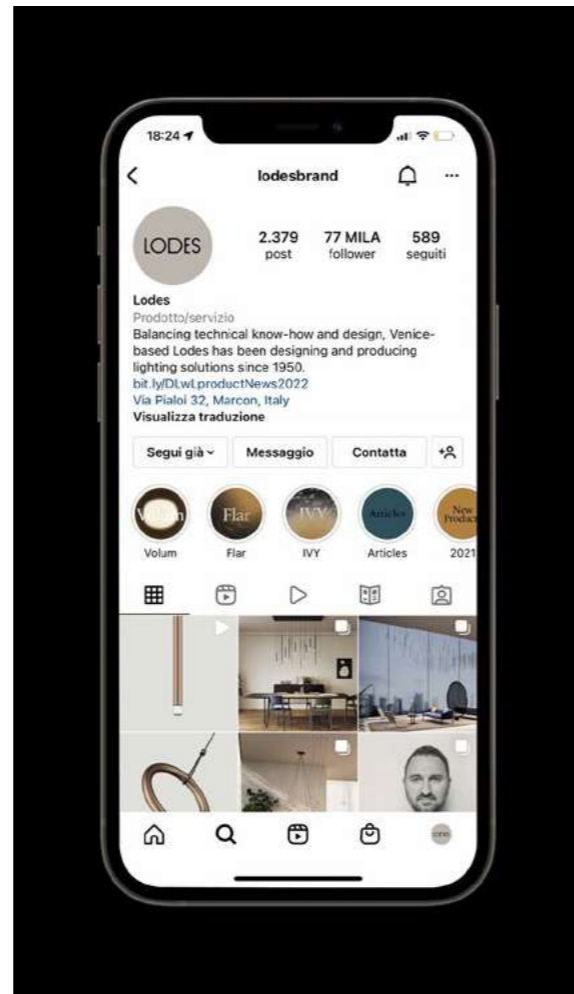

G

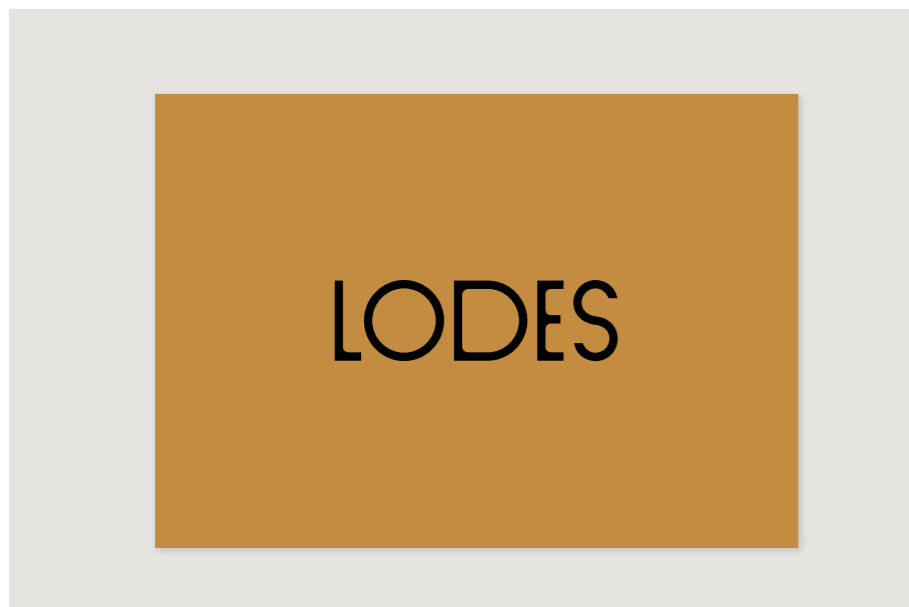

H

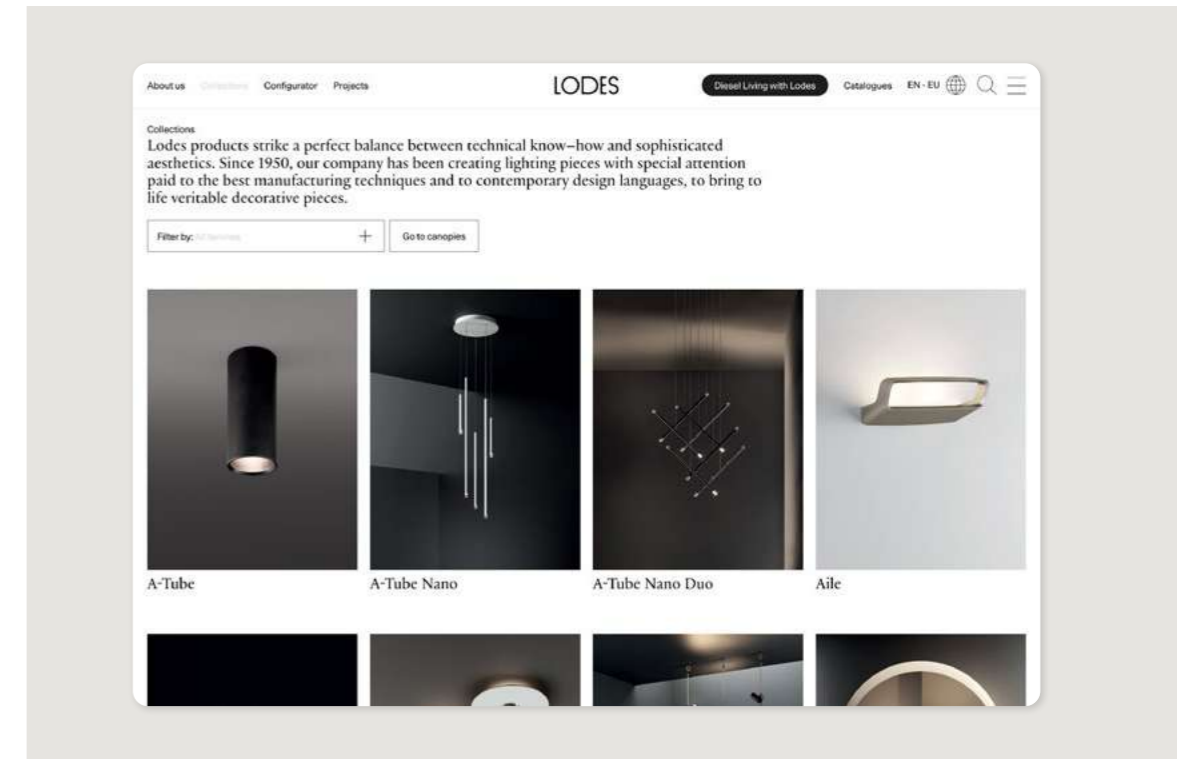

I

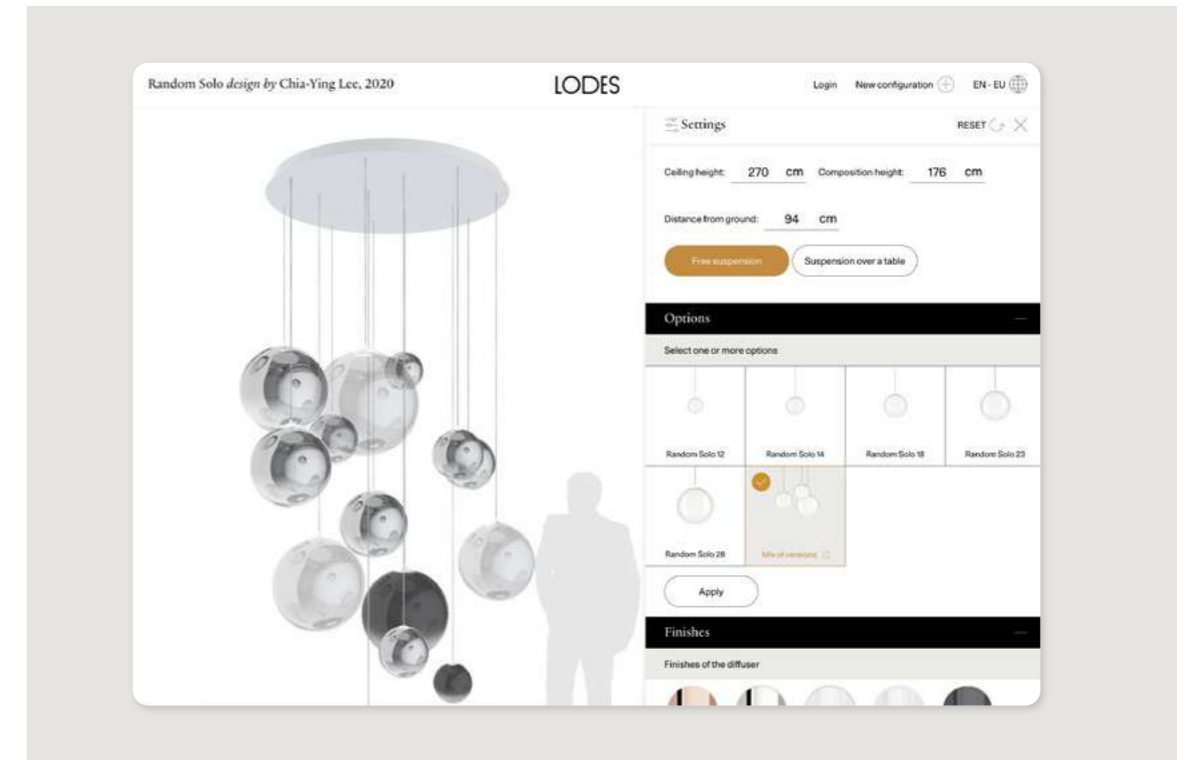

L

- F Шоурум Lodes в Милане
- G Social network
- H Company Profile
- I Веб-сайт
- L Конфигуратор продукции

# Инструменты Diesel Living with Lodes

- A 2022 Lighting Assortment
- B Веб-сайт
- C Конфигуратор продукции
- D 2022 Price List

D

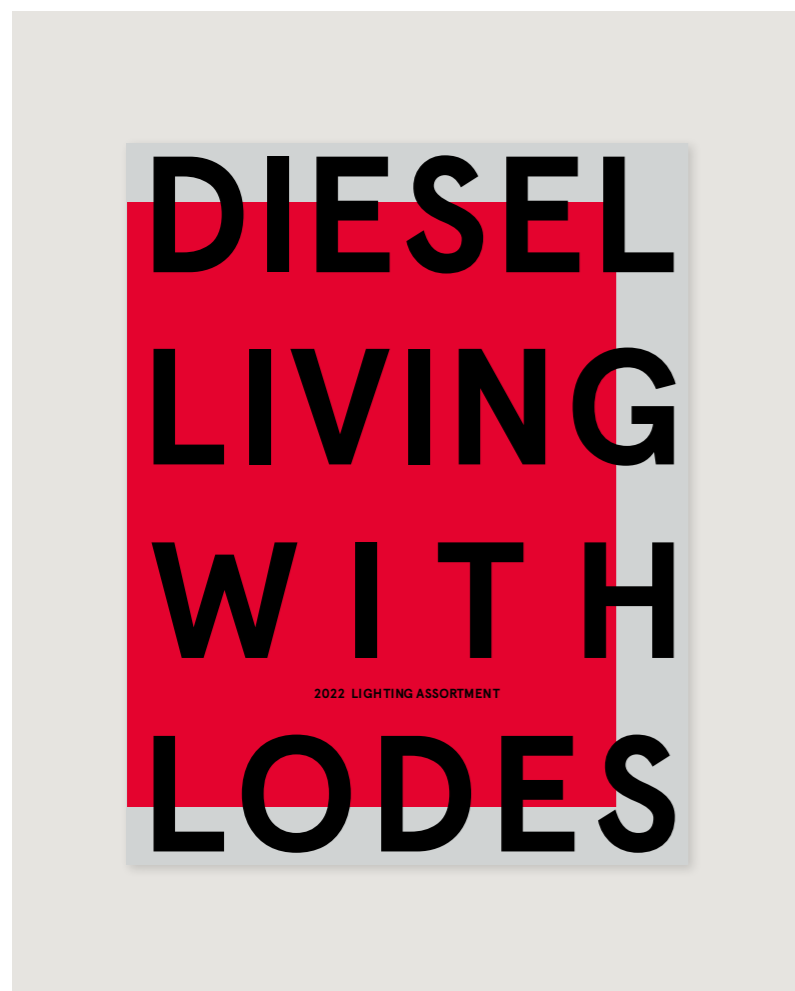
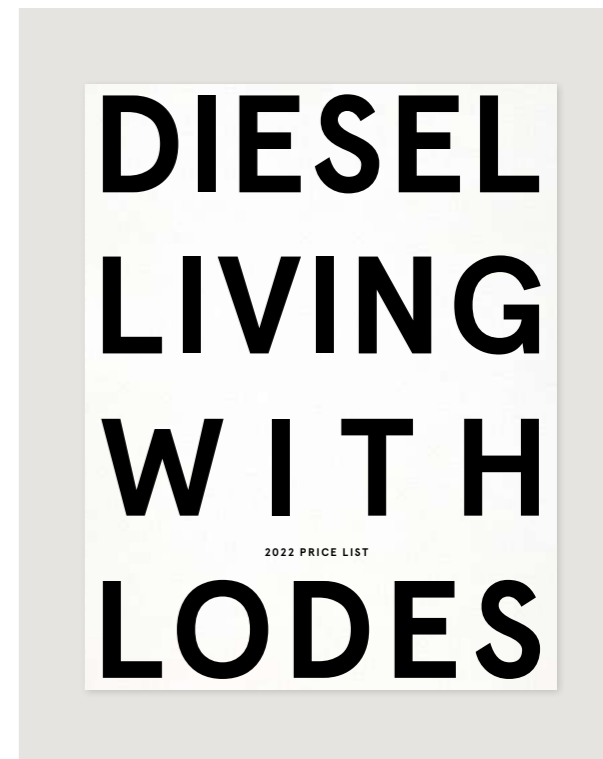

A

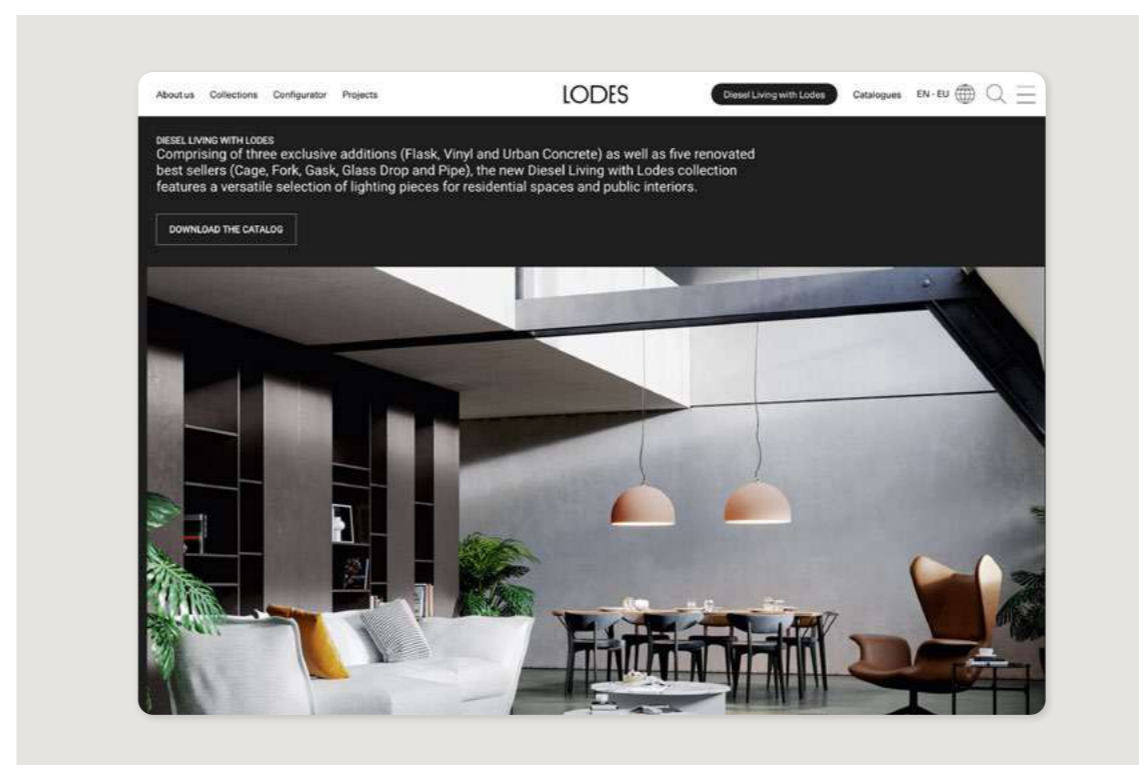

B

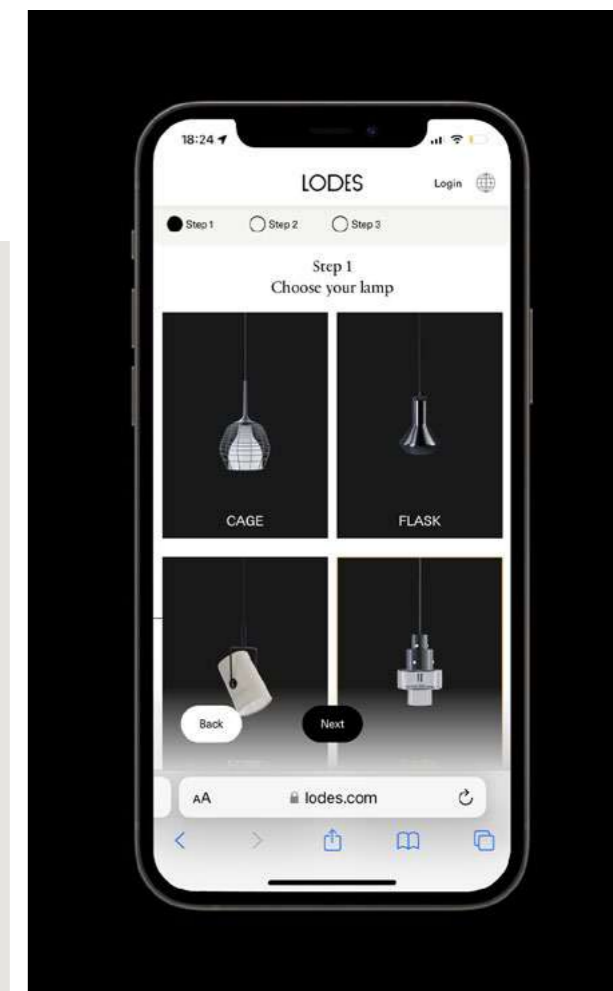

C



# Шоупрум Lodes в Милане



После огромного успеха ребрендинга компании Lodes, состоявшегося в 2020 году, открытие в Милане ознаменовало новый важный этап в 70-летней истории компании.



Шоурум Lodes в Милане

via della Moscova 33,  
Cortile della Seta  
20121 Милан (MI) Италия  
T +39 02 4940 0999  
milano@lodes.com





LODES



